

***ECD 7.5/ECI 7.5,
ECD 15/ECI 15, ECD 30/ECI 30,
ECD 60/ECI 60, ECD 90/ECI 90,
ECD 120/ECI 120
Conventional Roller Beds***

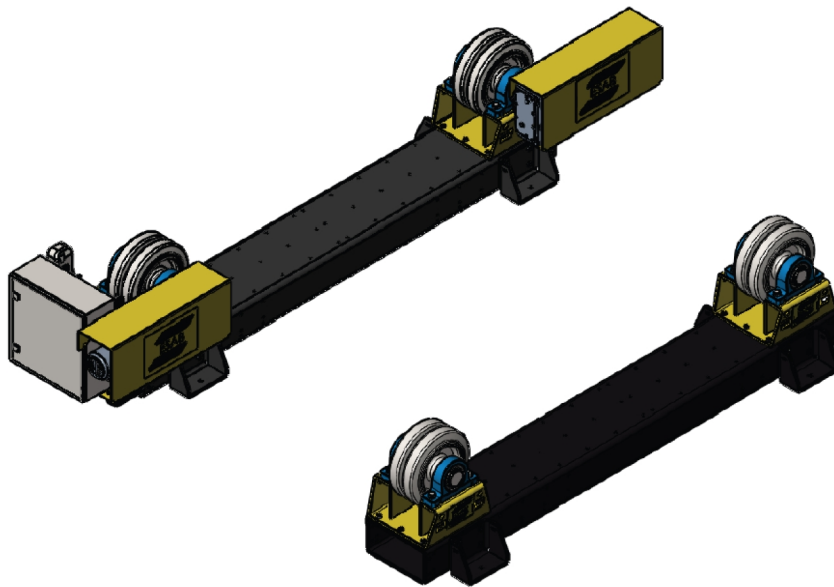

Gebruiksaanwijzing



EU DECLARATION OF CONFORMITY

According to
The Machinery Directive 2006/42/EC, entering into force 17 May 2006
The EMC Directive 2014/30/EU, entering into force 20 April 2016
The RoHS Directive 2011/65/EU, entering into force 2 January 2013

Type of equipment

Welding handling equipment, Conventional Roller Bed

Type designation

ECD 15, ECD 30, ECD 60, ECD 90, ECD 120 (Drive unit) from serial number 950 xxx xxxx (2019 w50)
ECD 7.5, ECD 15, ECD 30, ECD 60, ECD 90, ECD 120 (Drive unit) from serial number LX130 xxxx xxxx (2021 w30)

ECI 15, ECI 30, ECI 60, ECI 90, ECI 120 (Idler unit) from serial number 950 xxx xxxx (2019 w50)
ECI 7.5 (Idler unit) from serial number LX130 xxxx xxxx (2021 w30)

Brand name or trade mark

ESAB

Manufacturer or his authorised representative established within the EEA

Name, address, and telephone No:

ESAB AB Welding Automation
SE-69581 Laxå, Sweden
Phone: +46 (0)584 81000, www.esab.com

The following harmonised standard in force within the EEA has been used in the design:

EN 12100:2010 EN 61000-6-2:2019
EN 60204-1:2018 EN 61000-6-4:2019

Additional Information:

Restrictive use, Class A equipment, intended for use in location other than residential

By signing this document, the undersigned declares as manufacturer, or the manufacturer's authorised representative established within the EEA, that the equipment in question complies with the safety requirements stated above.

Date	Signature	Position
Gothenburg		
2023-03-13	Peter Kjällström	Director Welding Automation

CE 2023

1	VEILIGHEID	5
1.1	Betekenis van de symbolen	5
1.2	Niet-conform gebruik	5
1.3	Veiligheidsmaatregelen	5
2	INLEIDING	9
2.1	Apparatuur	9
2.2	Doel en functie van rolstellingen	9
2.3	In deze handleiding gebruikte terminologie	9
3	TECHNISCHE GEGEVENS	11
3.1	ECD/ECI 7.5	11
3.1.1	Aandrijfeenheid ECD 7.5	11
3.1.2	Vrijloopeenheid ECI 7.5	12
3.2	ECD/ECI 15	13
3.2.1	Aandrijfeenheid ECD 15	13
3.2.2	Vrijloopeenheid ECI 15	14
3.3	ECD/ECI 30	15
3.3.1	Aandrijfeenheid ECD 30	15
3.3.2	Vrijloopeenheid ECI 30	16
3.4	ECD/ECI 60	17
3.4.1	Aandrijfeenheid ECD 60	17
3.4.2	Vrijloopeenheid ECI 60	18
3.5	ECD/ECI 90	19
3.5.1	Aandrijfeenheid ECD 90	19
3.5.2	Vrijloopeenheid ECI 90	20
3.6	ECD/ECI 120	21
3.6.1	Aandrijfeenheid ECD 120	21
3.6.2	Vrijloopeenheid ECI 120	22
4	INSTALLATIE	23
4.1	Plaatsing	23
4.2	Hijsinstructies	23
4.3	De wielsteunen afstellen	24
4.4	De ingesloten hoek afstellen	25
4.5	Installatieprocedure	25
4.6	PEK-instelling	26
4.7	Configuraties van rolstelling	28
5	BEDIENING	29
5.1	Rolstellinggegevens	29
5.2	Bedieningspaneel	30
5.3	Draadloze afstandsbediening - hangende bedieningseenheid	31
5.4	Schakel de netspanning in	32
5.5	Gebruik van de rolstellingen	33
5.6	Bedrijfsveiligheid	33
5.7	Lassen	35
5.8	De rolstellingen stoppen	35
6	ONDERHOUD	36

6.1	Algemeen	36
6.2	Opslag	36
6.3	Reparatie en onderhoud	36
6.4	Reiniging	37
6.5	Defecten	37
6.6	Reductiemotoren	37
	6.6.1 Inspectie en onderhoud van reductiemotoren	37
	6.6.2 Smering van tandwielkast	38
6.7	Omvormers	38
6.8	Lagers	38
6.9	PU-wielen	39
7	PROBLEMEN OPLOSSEN	40
8	RESERVEONDERDELEN BESTELLEN	41
	BEDRADINGSSHEMA	42
	BESTELNUMMERS	47
	ACCESSORIES	48
	RESERVEONDERDELEN	49
	RESERVEONDERDELEN - ECD 7.5 Lijst van mechanische onderdelen – Aandrijfdeel	50
	RESERVEONDERDELEN - ECI 7.5 Lijst van mechanische onderdelen – Vrijloopdeel	51
	RESERVEONDERDELEN - ECD 15 Lijst van mechanische onderdelen – Aandrijfdeel	52
	RESERVEONDERDELEN - ECI 15 Lijst van mechanische onderdelen – Vrijloopdeel	54
	RESERVEONDERDELEN - ECD 30 Lijst van mechanische onderdelen – Aandrijfdeel	55
	RESERVEONDERDELEN - ECI 30 Lijst van mechanische onderdelen – Vrijloopdeel	57
	RESERVEONDERDELEN - ECD 60 Lijst van mechanische onderdelen – Aandrijfdeel	58
	RESERVEONDERDELEN - ECI 60 Lijst van mechanische onderdelen – Vrijloopdeel	60
	RESERVEONDERDELEN - ECD 90 Lijst van mechanische onderdelen – Aandrijfdeel	61
	RESERVEONDERDELEN - ECI 90 Lijst van mechanische onderdelen – Vrijloopdeel	63
	RESERVEONDERDELEN - ECD 120 Lijst van mechanische onderdelen – Aandrijfdeel	64
	RESERVEONDERDELEN - ECI 120 Lijst van mechanische onderdelen – Vrijloopdeel	66
	RESERVEONDERDELEN - Regelkast	67
	RESERVEONDERDELEN - Elektrische onderdelen - Regelkast	69
	RESERVEONDERDELEN - Draadloos regelsysteem	70

1 VEILIGHEID

1.1 Betekenis van de symbolen

Zoals gebruikt in deze handleiding: Betekent Let op! Wees Alert!



GEVAAR!

Betekent een direct gevaar dat, indien niet vermeden, kan leiden tot direct en ernstig persoonlijk letsel of overlijden.



WAARSCHUWING!

Betekent een mogelijk gevaar dat kan leiden tot persoonlijk letsel of overlijden.



VOORZICHTIG!

Betekent een gevaar dat kan leiden tot beperkt persoonlijk letsel.



WAARSCHUWING!

Lees de instructiehandleiding vóór gebruik goed door en volg de richtlijnen op alle labels, de veiligheidsprocedures van de werkgever en de veiligheidsbladen (SDS) op.



1.2 Niet-conform gebruik



VOORZICHTIG!

Deze rolstellingen zijn niet geschikt voor de volgende vaten:

- Vaten die zwaarder zijn dan het maximale gewicht voor de rolstellingen.
- Vaten die groter/kleiner zijn dan de maximale/minimale diameter die kan worden ondersteund.
- Als de rolstellingen polyurethaan- of rubberbanden hebben, gebruik ze dan niet op voorverwarmde vaten boven de 60 °C.

1.3 Veiligheidsmaatregelen

De gebruikers van ESAB-apparatuur zijn er uiteindelijk verantwoordelijk voor erop toe te zien dat iedereen die met of in de nabijheid van de apparatuur werkt, alle toepasselijke veiligheidsmaatregelen in acht neemt. Deze veiligheidsmaatregelen moeten voldoen aan de eisen die voor dit type apparatuur gelden. De volgende aanbevelingen moeten in acht worden genomen naast de standaardvoorschriften die op de werkplek van kracht zijn.

Alle werkzaamheden moeten worden uitgevoerd door daartoe getraind personeel dat goed bekend is met de werking van de apparatuur. Onjuiste bediening van de apparatuur kan leiden tot gevaarlijke situaties die letsel voor de gebruiker en schade aan de apparatuur tot gevolg kunnen hebben.

1. Iedereen die de apparatuur gebruikt, moet bekend zijn met:
 - de werking ervan
 - de plaats van de noodstopknoppen
 - de werking ervan
 - de toepasselijke veiligheidsmaatregelen
 - het las- en snijproces of ander doelmatig gebruik van de apparatuur
2. De gebruiker moet ervoor zorgen dat:
 - er zich geen onbevoegde personen ophouden binnen het werkbereik van de apparatuur wanneer deze wordt ingeschakeld
 - niemand onbeschermd is wanneer de lasboog wordt ontstoken of er met werkzaamheden wordt begonnen
3. De werkplek moet:
 - geschikt zijn voor het beoogde doel
 - tochtvrij zijn
4. Persoonlijke beschermingsmiddelen:
 - Draag altijd de aanbevolen persoonlijke beschermingsmiddelen, zoals een veiligheidsbril, vlambestendige kleding, veiligheidshandschoenen
 - Draag geen loszittende kledingstukken of sieraden zoals sjaals, armbanden, ringen, etc. die kunnen vastraken of brandwonden kunnen veroorzaken
5. Algemene veiligheidsmaatregelen:
 - Controleer of de aardkabel goed is vastgezet
 - Werkzaamheden aan hoogspanningsapparatuur **mogen uitsluitend worden uitgevoerd door een gekwalificeerde elektricien**
 - Geschikte brandblusapparatuur moet duidelijk gemarkeerd en gemakkelijk bereikbaar zijn
 - Smeer- en onderhoudswerkzaamheden mogen **niet** worden uitgevoerd aan in bedrijf zijnde apparatuur



WAARSCHUWING!

Lassen en snijden met een lasboog kan gevaarlijk zijn voor uzelf en anderen. Neem voorzorgsmaatregelen als u gaat lassen en snijden.



ELEKTRISCHE SCHOK - Kan dodelijk zijn

- Raak de elektrische onderdelen of elektroden niet aan met uw blote handen, natte handschoenen of natte kleding.
- Zorg dat u geïsoleerd van het werkstuk en aarde werkt.
- Zorg voor een veilige werkhouding



ELEKTROMAGNETISCHE VELDEN - Kunnen gevaar opleveren voor uw gezondheid

- Lassers met pacemakers moeten hun arts raadplegen voordat ze aan laswerkzaamheden beginnen. EMV kan met sommige pacemakers interfereren.
- Blootstelling aan EMV kan andere effecten op de gezondheid hebben die nu nog onbekend zijn.
- Lassers moeten altijd de volgende procedures volgen om de blootstelling aan elektromagnetische velden te minimaliseren:
 - Leg de elektrode en de werkkabels samen aan dezelfde kant van uw lichaam. Zet ze indien mogelijk met tape vast. Zorg ervoor dat uw lichaam zich nooit tussen de toorts en de werkkabels bevindt. Draai de toorts of werkkabel nooit rond uw lichaam. Houd de stroombron en laskabels zo ver mogelijk uit de buurt van uw lichaam.
 - Sluit de werkkabel zo dicht mogelijk bij het te lassen gebied op het werkstuk aan.



ROOK EN GASSEN - Kunnen een gevaar opleveren voor uw gezondheid

- Houd uw hoofd uit de gevaarlijke lasrook.
- Gebruik ventilatie en/of afzuiging bij de lasboog om gassen en rook uit uw inademingsgebied en werkgebied af te voeren.



BOOGSTRALING - Kunnen de ogen beschadigen en de huid verbranden

- Bescherm uw ogen en lichaam. Gebruik het juiste lasscherms en de juiste filterlens en draag beschermende kleding.
- Bescherm omstanders m.b.v. schermen of lasgordijnen.



LAWAAI - Te veel geluid kan uw gehoor beschadigen.

Bescherm uw oren. Draag oorbeschermers of andere gehoorbescherming.



BEWEGENDE DELEN - Kunnen letsel veroorzaken

- Houd alle deuren, panelen en kappen gesloten en zorg ervoor dat ze goed op hun plaats vastzitten. Laat kappen alleen door gekwalificeerd personeel verwijderen indien onderhoud nodig is en/of problemen moeten worden opgespoord en verholpen. Breng de panelen of kappen weer aan en sluit de deuren nadat de servicewerkzaamheden zijn voltooid en voordat de rolstellingen worden gestart.
- Stop de rolstellingen voordat u de eenheid installeert of aansluit.
- Houd uw handen, haar, losse kleding en gereedschap uit de buurt van bewegende delen.



BRANDGEVAAR

- Vonken (spatten) kunnen brand veroorzaken. Zorg daarom dat er geen brandbare materialen in de buurt zijn.



HEET OPPERVLAK - Onderdelen kunnen brandwonden veroorzaken

- Raak onderdelen niet met blote handen aan.
- Laat het apparaat afkoelen voordat u er werkzaamheden aan uitvoert.
- Gebruik voor het hanteren van hete onderdelen geschikte gereedschappen en/of geïsoleerde lashandschoenen om brandwonden te voorkomen.

STORING - Neem bij storingen contact op met een deskundige monteur.

BESCHERM UZELF EN ANDEREN!



VOORZICHTIG!

Class A-apparatuur is niet bedoeld voor gebruik in woonomgevingen waar de elektrische stroom wordt geleverd via het openbare elektriciteitsnet, dat een lage spanning heeft. In dergelijke omgevingen kunnen moeilijkheden ontstaan met de elektromagnetische compatibiliteit van Class A-apparatuur als gevolg van geleidings- en stralingsverstoringen.

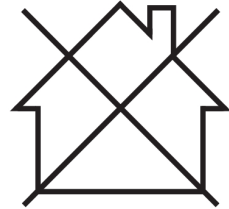

LET OP!

Breng afgedankte elektronische apparatuur naar een recyclestation!

In overeenstemming met de Europese richtlijn 2012/19/EG betreffende afgedankte elektrische en elektronische apparatuur en de toepassing hiervan overeenkomstig nationale regelgeving, moet elektrische en/of elektronische apparatuur aan het einde van de levensduur naar een recyclestation worden gebracht.

Als verantwoordelijke voor de apparatuur moet u zelf informatie inwinnen over goedgekeurde inzamelpunten.

Neem voor meer informatie contact op met de dichtstbijzijnde ESAB-dealer.

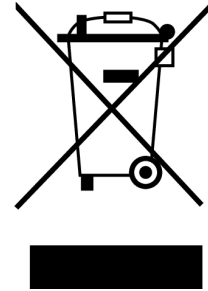

Het leveringsprogramma van ESAB omvat een assortiment lasaccessoires en persoonlijke beschermingsmiddelen. Voor bestelinformatie kunt u contact opnemen met uw lokale ESAB-dealer of onze website bezoeken.

2 INLEIDING

In deze instructiehandleiding wordt het gebruik en het onderhoud van de conventionele rolstellingen beschreven, waarnaar in dit document wordt verwezen als rolstellingen. Handelingen die door de fabrikant moeten worden uitgevoerd, zijn niet in deze handleiding opgenomen.

Deze handleiding is een onderdeel van de rolstellingen. Bewaar een kopie van de handleiding bij de rolstellingen en bewaar het origineel op een veilige plaats. Als de rolstellingen worden verkocht, moet u de handleiding meegeven.

De afbeeldingen en schema's die in deze handleiding worden gebruikt, zijn uitsluitend bedoeld voor illustratieve doeleinden, om de instructies in de tekst te helpen verklaren. De geleverde apparatuur kan enigszins afwijken.

2.1 Apparatuur

De aandrijving van de rolstelling wordt geleverd met:

- Aandrijfeenheden
- Regelkast gemonteerd
- Draadloze afstandsbediening - hangende bedieningseenheid
- Basisframe
- Gebruiksaanwijzing

De vrijloop van de rolstelling wordt geleverd met:

- Vrijloopeenheden
- Basisframe

2.2 Doel en functie van rolstellingen

De rolstellingen zijn ontworpen om ondersteuning te bieden bij het lassen van cilindrische vaten.

Door gebruik te maken van de onafhankelijke vrijloopeenheden, kunnen vaten van verschillende lengtes op de rolstellingen worden geplaatst, die op de wielen van de rolstelling rusten. De wielen kunnen worden afgesteld op het basisframe, voor vaten van verschillende diameters.

2.3 In deze handleiding gebruikte terminologie

Aandrijfeenheid	Deel van de rolstelling met aangedreven wielen.
Vrijloopeenheid	Deel van de rolstelling met vrij draaiende wielen.
Rolstellingset	Een set bestaat uit één aandrijfeenheid en één of meer vrijloopeenheden.
Basisframe	Het frame waarop de aandrijving of vrijloopwielen zijn gemonteerd. Deze zijn vorgeboord zodat de wielsteunen kunnen worden geplaatst voor vaten van verschillende diameters.
Wielsteun	De steun waarin de wielen van de rolstelling zijn ondergebracht. Dit is met bouten vastgezet op het basisframe.
Bedieningspaneel	Elektrische bedieningseenheid gemonteerd op de aandrijfeenheid.
Draadloze afstandsbediening - hangende bedieningseenheid	Een draadloze hangende handbedieningseenheid voor de operator.

2 INLEIDING

Ontvanger	De ontvanger die communiceert met de draadloze hangende afstandsbedieningseenheid.
Vat	Elk onderdeel of apparaat dat wordt behandeld op de rolstellingset.

3 TECHNISCHE GEGEVENS

3.1 ECD/ECI 7.5

3.1.1 Aandrijfeenheid ECD 7.5

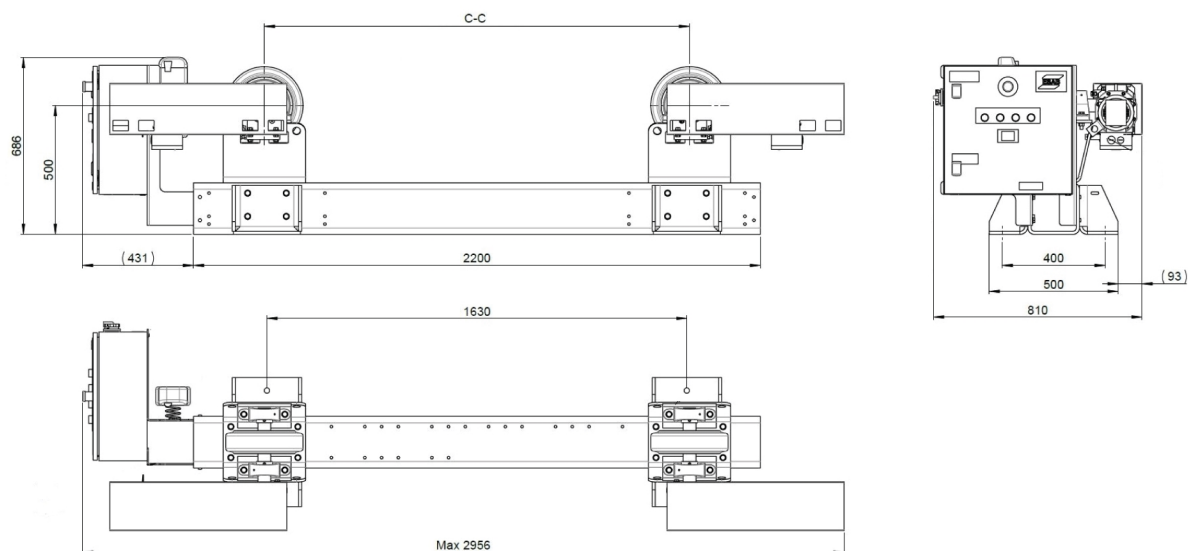

ECD 7.5	
Max. laadvermogen	3750 kg (8269 lb)
Draaicapaciteit	11.250 kg (24.806 lb)
Aandrijfmotor draaien	2×0,25 kW
Draaisnelheid	150-1500 mm/min (5,91-59,05 inch/min)
Minimale werkstukdiameter	Ø400 mm (15,75 inch) bij ingesloten hoek van 60°
Maximale werkstukdiameter	Ø4000 mm (157,48 inch) bij ingesloten hoek van 45°
Netvoeding	380-440 V, 3-fasig, 50 Hz
Netzekering	16 A
Type rolstelling	Polyurethaan (90 °C / 92 Shore A)
Breedte/diameter van rolstelling	90/300 mm (3,54/11,81 inch)
Afmetingen (l × b × h)	2956 × 810 × 686 mm (116,4 × 31,89 × 27,01 inch)
C-C	350, 480, 610, 870, 1130, 1390, 1650 mm (13,78, 18,90, 24,02, 34,25, 44,49, 54,72, 64,96 inch)
Gewicht	450 kg (992 lb)
Draadloze afstandsbediening - hangende bedieningseenheid	Draadloos
Stuurspanning	24 V
Bedrijfstemperatuur	-15 tot +40 °C (53,5 tot 104 °F)
PEK-instellingen, ECD 7.5	
Reductie 1 N1:N2	100:1

Reductie 2 N1:N2	10:1
Reductie 3 N1:N2	1:1
Wieldiameter	400 mm (15,75 inch)
Hoge manuele snelheid	200 cm/min (78,75 inch/min)
Frequentieverhouding N1	50 Hz
Frequentieverhouding N2	50 Hz
Max. motortoerental	1592

3.1.2 Vrijloopenheid ECI 7.5

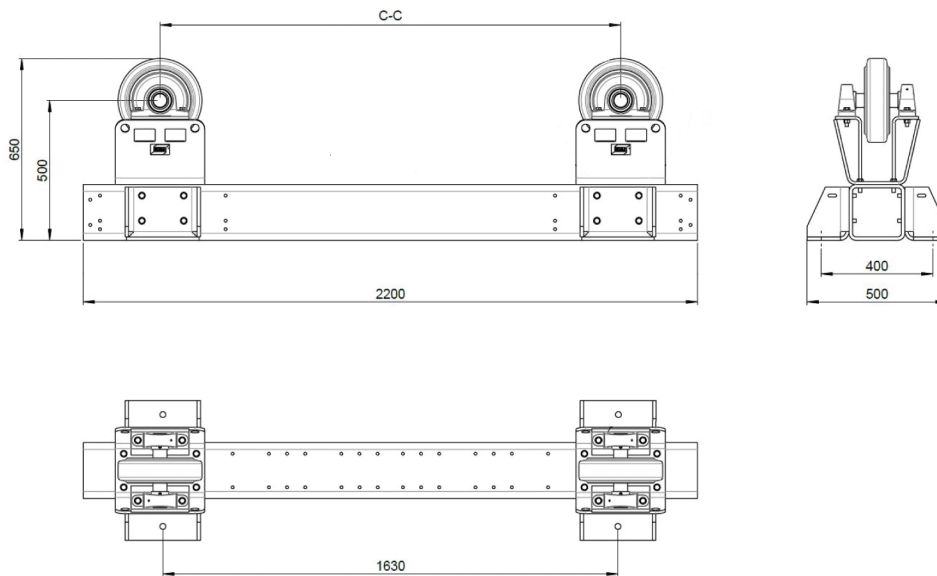

ECI 7.5	
Max. laadvermogen	3750 kg (8269 lb)
Type rolstelling	Polyurethaan (90 °C / 92 Shore A)
Breedte/diameter van rolstelling	90/300 mm (3,54/11,81 inch)
Afmetingen (l × b × h)	2200 × 500 × 650 mm (86,61 × 19,69 × 25,59 inch)
C - C	350, 480, 610, 870, 1130, 1390, 1650 mm (13,78, 18,90, 24,02, 34,25, 44,49, 54,72, 64,96 inch)
Gewicht	300 kg (661 lb)

3.2 ECD/ECI 15

3.2.1 Aandrijfeenheid ECD 15

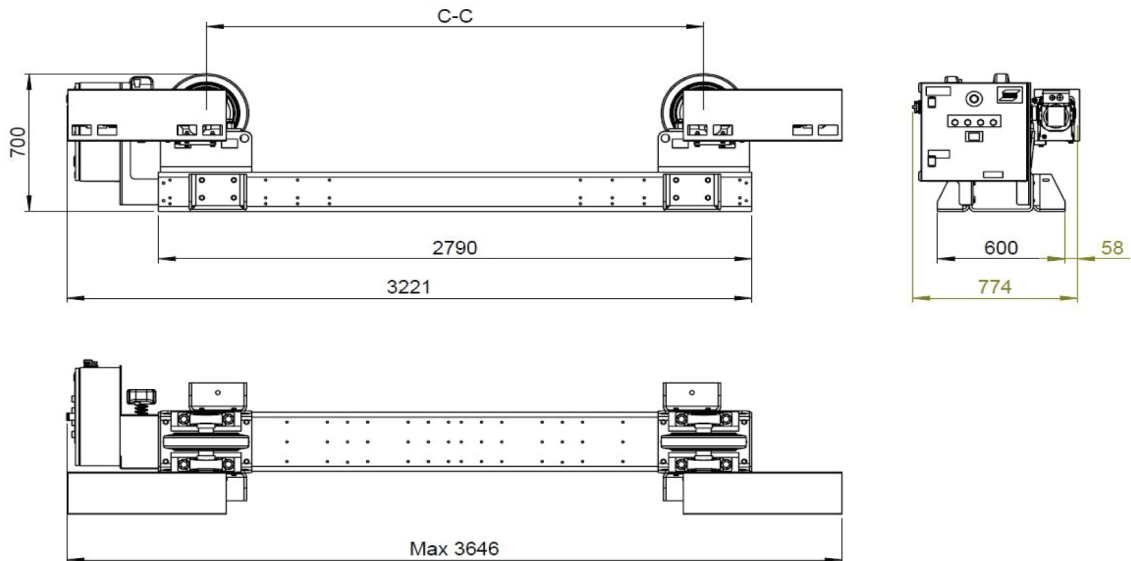

ECD 15	
Max. laadvermogen	7500 kg (16.535 lb)
Draaicapaciteit	22.500 kg (49.604 lb)
Aandrijfmotor draaien	2 x 0,18 kW
Draaisnelheid	200-2000 mm/min (5,51-78,74 inch/min)
Minimale werkstukdiameter	Ø 480 mm (18,90 inch) bij ingesloten hoek van 60°
Maximale werkstukdiameter	Ø 5700 mm (224,41 inch) bij ingesloten hoek van 45°
Netvoeding	380-440 V, 3-fasig, 50 Hz
Netzekering	16 A
Type rolstelling	Polyurethaan (90 °C / 92 Shore A)
Breedte/diameter van rolstelling	90/400 mm (3,54 inch /15.74 inch)
Afmetingen (l x b x h)	3647 x 774 x 700 mm (143,58 x 30,47 x 27,55 inch)
C-C	440, 630, 820, 1200, 1580, 1960, 2340 mm (17,32, 24,80, 32,28, 47,24, 62,20, 77,16, 92,12 inch)
Gewicht	650 kg (1433 lb)
Draadloze afstandsbediening - hangende bedieningseenheid	Draadloos
Stuurspanning	24 V
Bedrijfstemperatuur	-15 tot +40 °C (53,5 tot 104 °F)
PEK-instellingen, ECD-15	
Reductie 1 N1:N2	100:1
Reductie 2 N1:N2	10:1
Reductie 3 N1:N2	1:1

Wieldiameter	400 mm (15,75 inch)
Hoge manuele snelheid	200 cm/min (78,75 inch/min)
Frequentieverhouding N1	50 Hz
Frequentieverhouding N2	50 Hz
Max. motortoerental	1592

3.2.2 Vrijloopenheid ECI 15

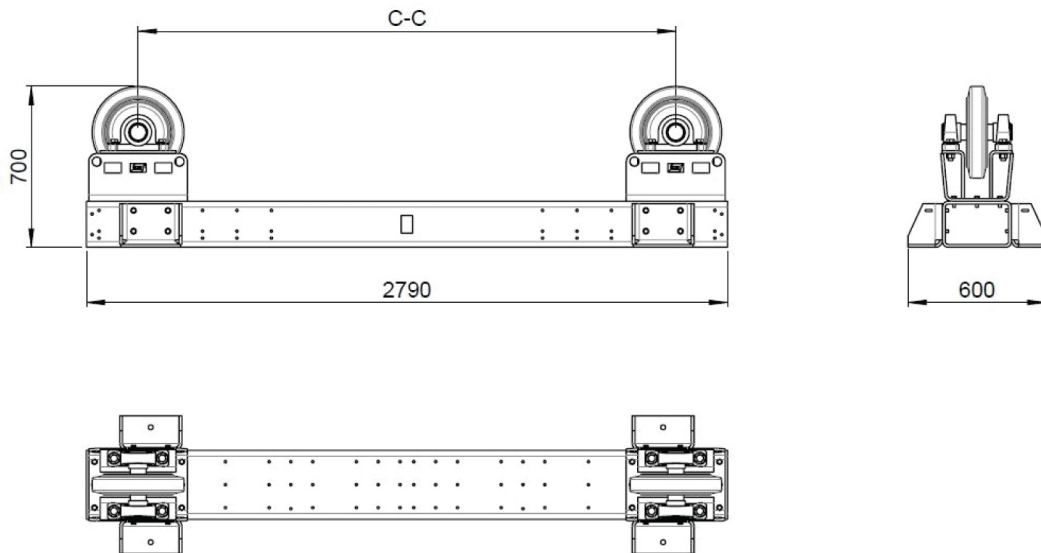

ECI 15	
Max. laadvermogen	7500 kg (16.535 lb)
Type rolstelling	Polyurethaan (90 °C / 92 Shore A)
Breedte/diameter van rolstelling	90 mm (3,54 inch) / 400 mm (15,74 inch)
Afmetingen (l × b × h)	2790 × 600 × 700 mm (109,84 × 23,62 × 27,55 inch)
C - C	440, 630, 820, 1200, 1580, 1960, 2340 mm (17,32, 24,80, 32,28, 47,24, 62,20, 77,16, 92,12 inch)
Gewicht	500 kg (1102 lb)

3.3 ECD/ECI 30

3.3.1 Aandrijfeenheid ECD 30

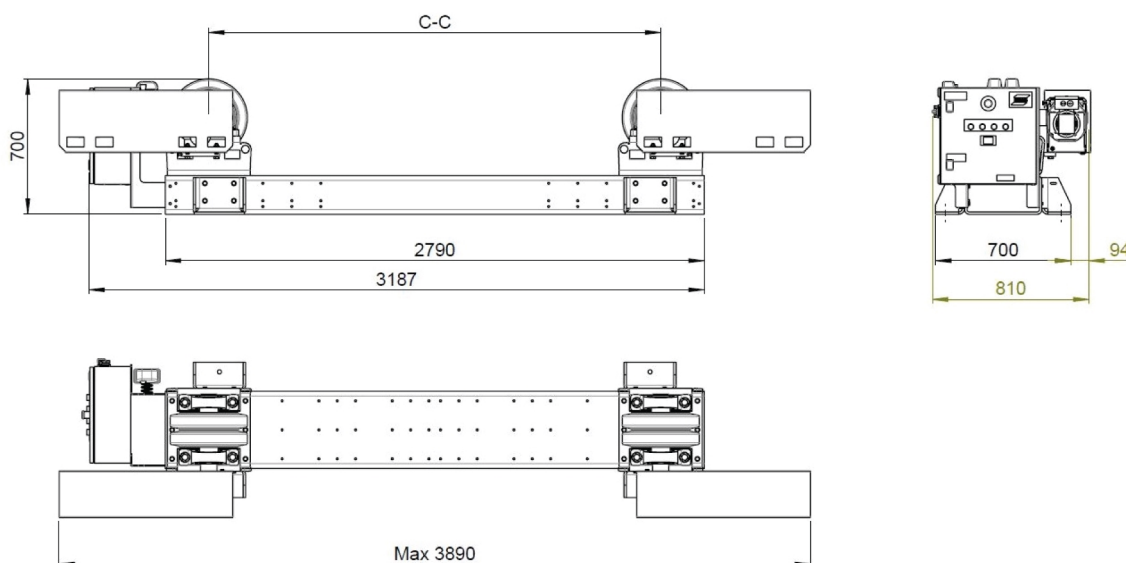

ECD 30	
Max. laadvermogen	15.000 kg (33.069 lb)
Draaicapaciteit	45.000 kg (99.208 lb)
Aandrijfmotor draaien	2×0,37 kW
Draaisnelheid	200-2000 mm/min (5,51-78,74 inch/min)
Minimale werkstukdiameter	Ø 480 mm (18,90 inch) bij ingesloten hoek van 60°
Maximale werkstukdiameter	Ø 5700 mm (224,41 inch) bij ingesloten hoek van 45°
Netvoeding	380-440 V, 3-fasig, 50 Hz
Netzekering	16 A
Type rolstelling	Polyurethaan (90 °C / 92 Shore A)
Breedte/diameter van rolstelling	2×90 mm / 400 mm (2×3,54 / 15,74 inch)
Afmetingen (l × b × h)	3890 × 810 × 700 mm (153,15 × 31,88 × 27,55 inch)
C-C	440, 630, 820, 1200, 1580, 1960, 2340 mm (17,32, 24,80, 32,28, 47,24, 62,20, 77,16, 92,12 inch)
Gewicht	850 kg (1874 lb)
Draadloze afstandsbediening - hangende bedieningseenheid	Draadloos
Stuurspanning	24 V
Bedrijfstemperatuur	-15 tot +40 °C (53,5 tot 104 °F)
PEK-instellingen, ECD 30	
Reductie 1 N1:N2	100:1
Reductie 2 N1:N2	10:1
Reductie 3 N1:N2	1:1

Wieldiameter	400 mm (15,75 inch)
Hoge manuele snelheid	200 cm/min (78,75 inch/min)
Frequentieverhouding N1	50 Hz
Frequentieverhouding N2	50 Hz
Max. motortoerental	1592

3.3.2 Vrijloopenheid ECI 30

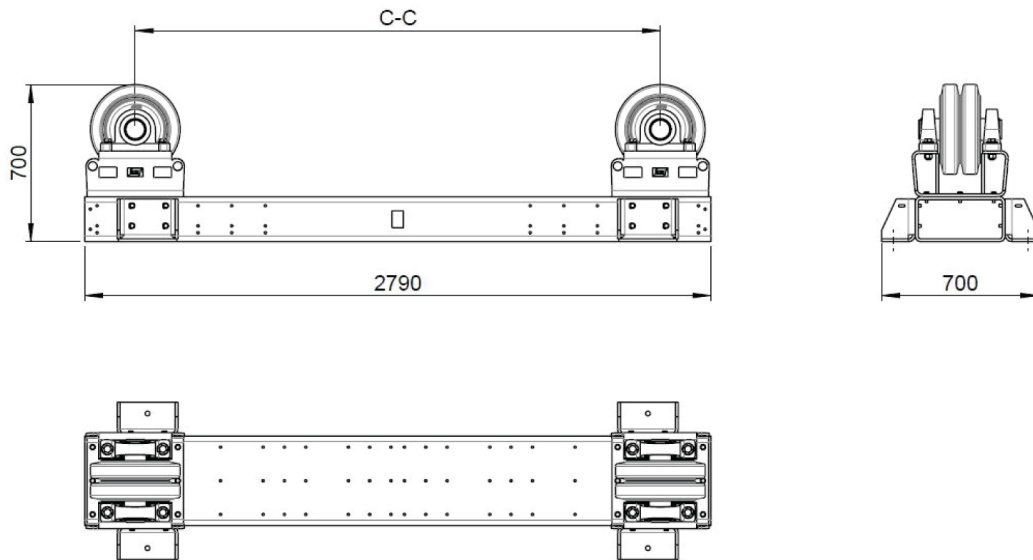

ECI 30	
Max. laadvermogen	15000 kg (33069 lb)
Type rolstelling	Polyurethaan (90 °C / 92 Shore A)
Breedte/diameter van rolstelling	2×90 mm / 400 mm (2×3,54 / 15,74 inch)
Afmetingen (l × b × h)	2790 × 700 × 700 mm (109,84 × 27,55 × 27,55 inch)
C-C	440, 630, 820, 1200, 1580, 1960, 2340 mm (17,32, 24,80, 32,28, 47,24, 62,20, 77,16, 92,12 inch)
Gewicht	650 kg (1433 lb)

3.4 ECD/ECI 60

3.4.1 Aandrijfeenheid ECD 60

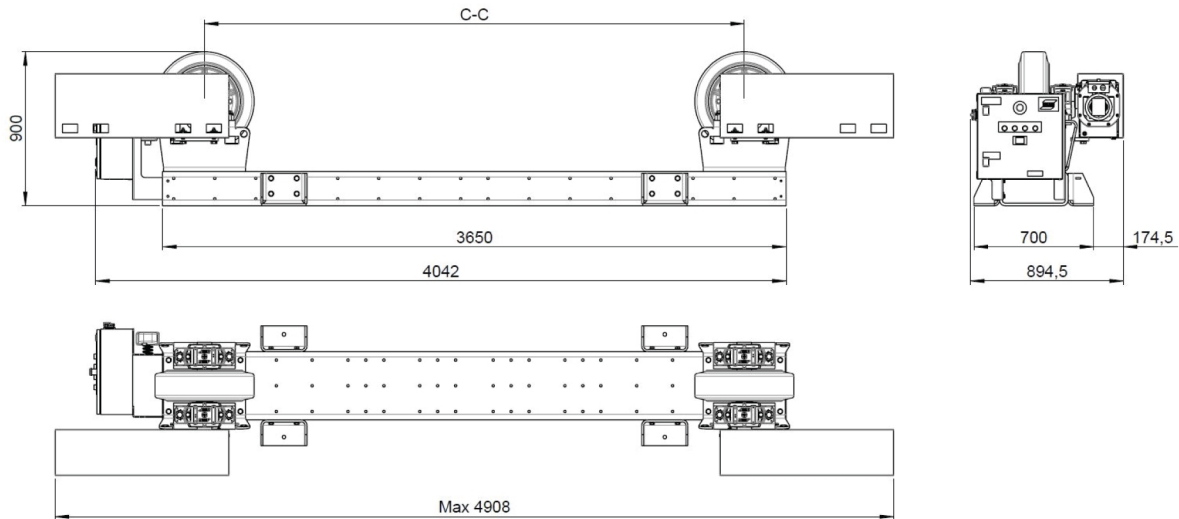

ECD 60	
Max. laadvermogen	30000 kg (66139 lb)
Draaicapaciteit	90.000 kg (198.416 lb)
Aandrijfmotor draaien	2×0,75 kW
Draaisnelheid	200-2000 mm/min (5,51-78,74 inch/min)
Minimale werkstukdiameter	Ø700 mm (27,56 inch) bij ingesloten hoek van 60°
Maximale werkstukdiameter	Ø7600 mm (299,21 inch) bij ingesloten hoek van 45°
Netvoeding	380-440 V, 3-fasig, 50 Hz
Netzekering	16 A
Type rolstelling	Polyurethaan (90 °C / 92 Shore A)
Breedte/diameter van rolstelling	180/580 mm (7,09/22,8 inch)
Afmetingen (l × b × h)	4908 × 896 × 900 mm (193,23 × 35,28 × 35,43 inch)
C-C	640, 850, 1060, 1480, 1900, 2320, 2740, 3160 mm (25,19, 33,46, 41,73, 58,26, 74,80, 91,33, 107,87, 124,40 inch)
Gewicht	1300 kg (2866 lb)
Draadloze afstandsbediening - hangende bedieningseenheid	Draadloos
Stuurspanning	24 V
Bedrijfstemperatuur	-15 tot +40 °C (53,5 tot 104 °F)
PEK-instellingen, ECD 60	
Reductie 1 N1:N2	100:1
Reductie 2 N1:N2	10:1
Reductie 3 N1:N2	1:1

Wieldiameter	580 mm (22,83 inch)
Hoge manuele snelheid	200 cm/min (78,75 inch/min)
Frequentieverhouding N1	50 Hz
Frequentieverhouding N2	50 Hz
Max. motortoerental	1098

3.4.2 Vrijloopenheid ECI 60

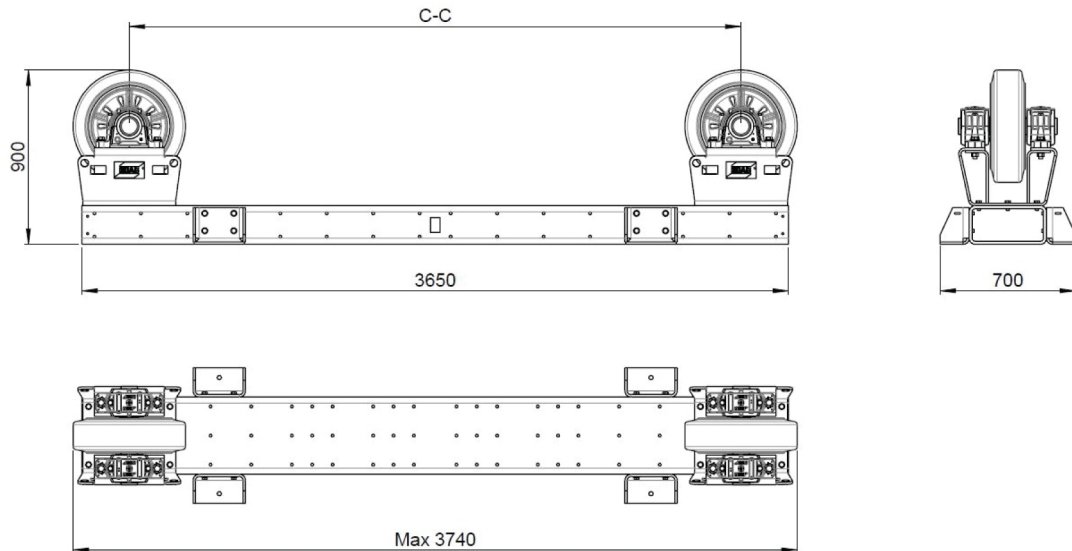

ECI 60	
Max. laadvermogen	30000 kg (66139 lb)
Type rolstelling	Polyurethaan (90 °C / 92 Shore A)
Breedte/diameter van rolstelling	180/580 mm (7,08/22,83 inch)
Afmetingen (l × b × h)	3740 × 700 × 900 mm (147,24 × 27,55 × 35,43 inch)
C-C	640, 850, 1060, 1480, 1900, 2320, 2740, 3160 mm (25,19, 33,46, 41,73, 58,26, 74,80, 91,33, 107,87, 124,40 inch)
Gewicht	1000 kg (2205 lb)

3.5 ECD/ECI 90

3.5.1 Aandrijfeenheid ECD 90

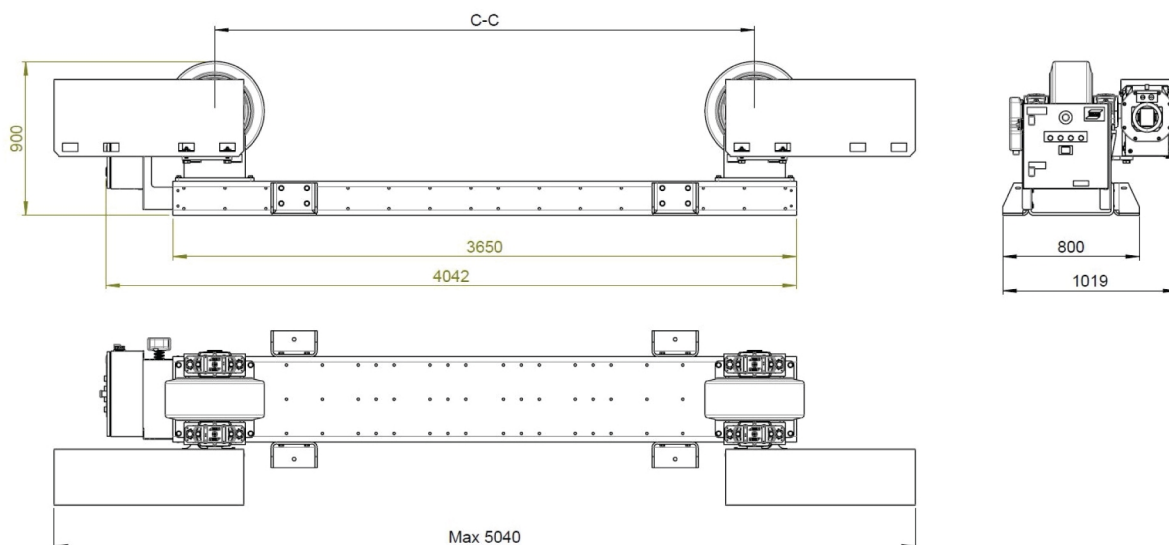

ECD 90	
Max. laadvermogen	45.000 kg (66.139 lb)
Draaicapaciteit	135.000 kg (297.624 lb)
Aandrijfmotor draaien	2×1,0 kW
Draaisnelheid	200-2000 mm/min (5,51-78,74 inch/min)
Minimale werkstukdiameter	Ø700 mm (27,56 inch) bij ingesloten hoek van 60°
Maximale werkstukdiameter	Ø7600 mm (299,21 inch) bij ingesloten hoek van 45°
Netvoeding	380-440 V, 3-fasig, 50 Hz
Netzekering	16 A
Type rolstelling	Polyurethaan (90 °C / 92 Shore A)
Breedte/diameter van rolstelling	250/580 mm (9,84/22,83 inch)
Afmetingen (l × b × h)	5040 × 1019 × 900 mm (198,43 × 40,12 × 35,43 inch)
C-C	640, 850, 1060, 1480, 1900, 2320, 2740, 3160 mm (25,19, 33,46, 41,73, 58,26, 74,80, 91,33, 107,87, 124,40 inch)
Gewicht	1700 kg (3748 lb)
Draadloze afstandsbediening - hangende bedieningseenheid	Draadloos
Stuurspanning	24 V
Bedrijfstemperatuur	-15 tot +40 °C (53,5 tot 104 °F)
PEK-instellingen, ECD 90	
Reductie 1 N1:N2	100:1
Reductie 2 N1:N2	10:1
Reductie 3 N1:N2	1:1

3 TECHNISCHE GEGEVENS

Wieldiameter	580 mm (22,83 inch)
Hoge manuele snelheid	200 cm/min (78,75 inch/min)
Frequentieverhouding N1	50 Hz
Frequentieverhouding N2	50 Hz
Max. motortoerental	1098

3.5.2 Vrijloopenheid ECI 90

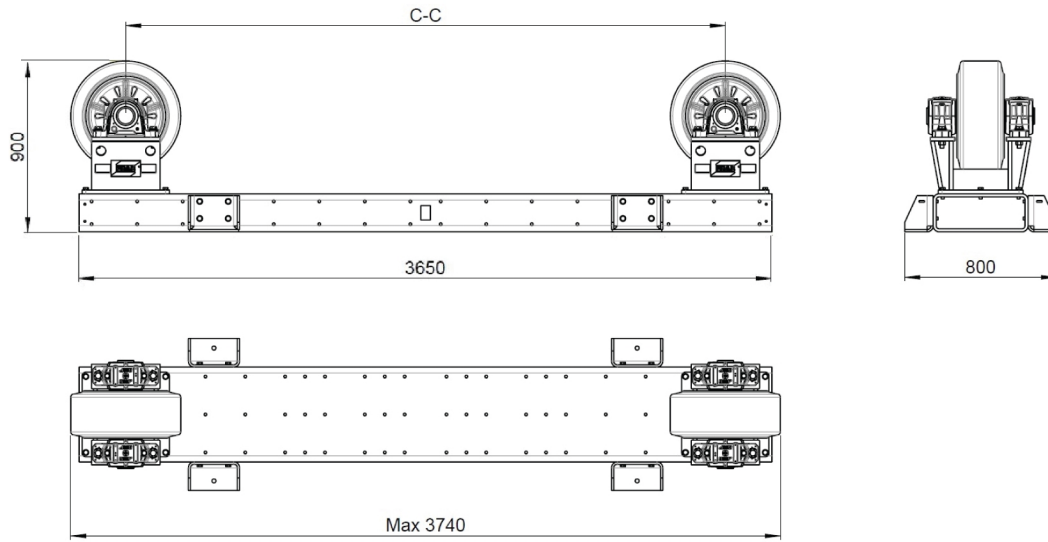

ECI 90	
Max. laadvermogen	45.000 kg (99.208 lb)
Type rolstelling	Polyurethaan (90 °C / 92 Shore A)
Breedte/diameter van rolstelling	250/580 mm (9,84/22,83 inch)
Afmetingen (l × b × h)	3740 × 800 × 900 mm (147,24 × 31,49 × 35,43 inch)
C-C	640, 850, 1060, 1480, 1900, 2320, 2740, 3160 mm (25,19, 33,46, 41,73, 58,26, 74,80, 91,33, 107,87, 124,40 inch)
Gewicht	1250 kg (2756 lb)

3.6 ECD/ECI 120

3.6.1 Aandrijfeenheid ECD 120

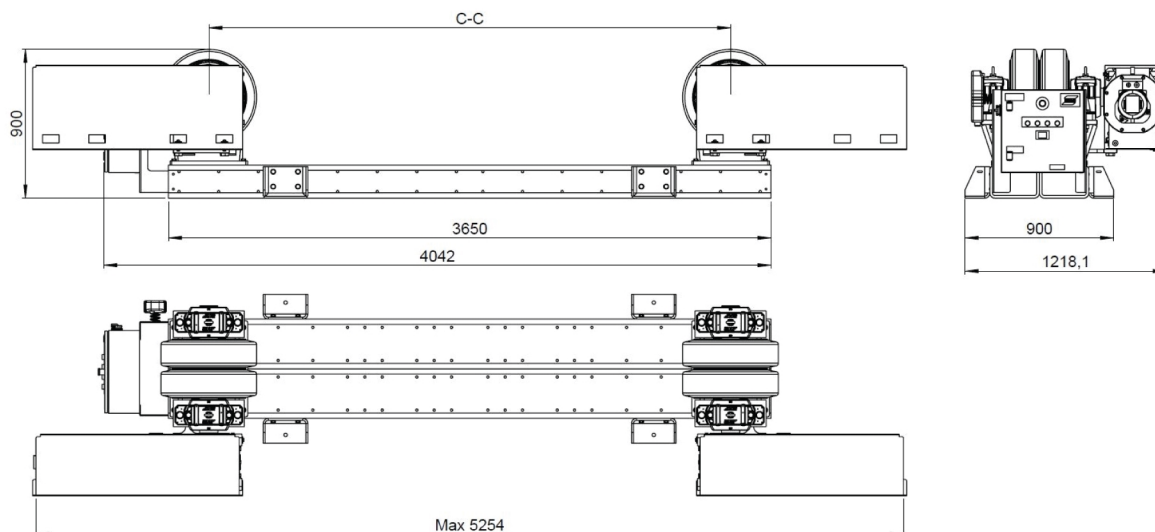

ECD 120	
Max. laadvermogen	60000 kg (132277 lb)
Draaicapaciteit	180.000 kg (396.832 lb)
Aandrijfmotor draaien	2×1,5 kW
Draaisnelheid	200-2000 mm/min (7,87-78,74 inch/min)
Minimale werkstukdiameter	Ø700 mm (27,56 inch) bij ingesloten hoek van 60°
Maximale werkstukdiameter	Ø7600 mm (229,21 inch) bij ingesloten hoek van 45°
Netvoeding	380-440 V, 3-fasig, 50 Hz
Netzekering	16 A
Type rolstelling	Polyurethaan (90 °C / 92 Shore A)
Breedte/diameter van rolstelling	2×180 mm/580 mm (2×7,08 / 22,83 inch)
Afmetingen (l × b × h)	5254 × 1218 × 900 mm (206,85 × 47,96 × 35,43 inch)
C-C	640, 850, 1060, 1480, 1900, 2320, 2740, 3160 mm (25,19, 33,46, 41,73, 58,26, 74,80, 91,33, 107,87, 124,40 inch)
Gewicht	2500 kg (5512 lb)
Draadloze afstandsbediening - hangende bedieningseenheid	Draadloos
Stuurspanning	24 V
Bedrijfstemperatuur	-15 tot +40 °C (53,5 tot 104 °F)

PEK-instellingen, ECD 120	
Reductie 1 N1:N2	100:1
Reductie 2 N1:N2	10:1
Reductie 3 N1:N2	1:1

Wieldiameter	580 mm (22,83 inch)
Hoge manuele snelheid	200 cm/min (78,75 inch/min)
Frequentieverhouding N1	50 Hz
Frequentieverhouding N2	50 Hz
Max. motortoerental	1098

3.6.2 Vrijloopenheid ECI 120

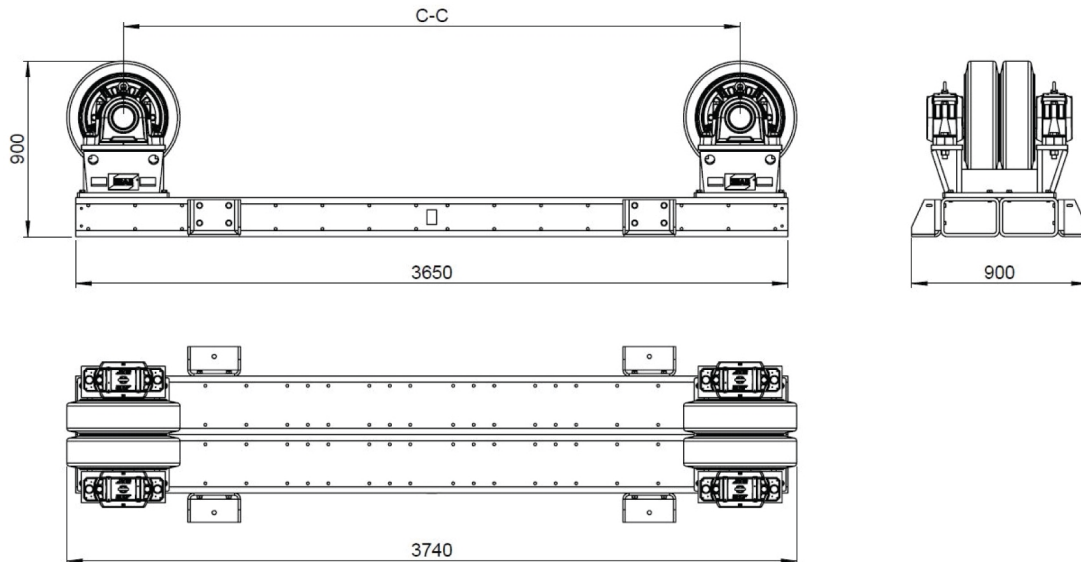

ECI 120	
Max. laadvermogen	60000 kg (132277 lb)
Type rolstelling	Polyurethaan (90 °C / 92 Shore A)
Breedte/diameter van rolstelling	2×180/580 mm (2×7,08/22,83 inch)
Afmetingen (l × b × h)	3740 × 900 × 900 mm (147,24 × 35,43 × 35,43 inch)
C-C	640, 850, 1060, 1480, 1900, 2320, 2740, 3160 mm (25,19, 33,46, 41,73, 58,26, 74,80, 91,33, 107,87, 124,40 inch)
Gewicht	1850 kg (4079 lb)

4 INSTALLATIE

4.1 Plaatsing



WAARSCHUWING!

Zorg er altijd voor dat er voldoende ruimte is rondom de rolstellingen.

Zorg ervoor dat de rolstellingen, met inbegrip van het vat indien geladen, goed bereikbaar zijn en dat er rondom voldoende ruimte is. Plaats de rolstellingen zodanig dat de vaten met een bovenloopkraan of andere hijs toestellen ongehinderd op de rolstellingen kunnen worden geladen en gelost

4.2 Hijsinstructies

Gebruik correct geconfigureerde bovenloopkranen of vorkheftrucks om de rolstellingen te verplaatsen.

Heffen met een kraan

De rolstellingen kunnen worden gehesen met behulp van de hijspunten op de wielsteunen van de rolstelling. Gebruik aan elke kant van de wielsteun één hijspunt, in totaal 4 hijspunten. De aanbevolen hoek tussen de ketting en de hijspunten op de rolstellingen is 60°.

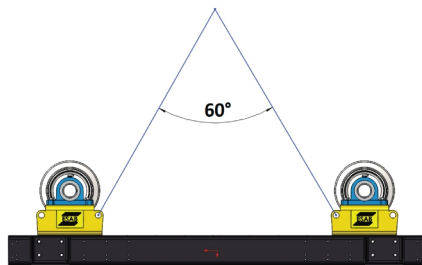

Plaats de rolstellingen op een gladde, vlakke, harde vloer die het gewicht van de rolstelling en het vat kan dragen, boven het contactgebied van de rolstelling met de vloer.

De afstanden tussen de basisframes moeten overeenkomen met de afmetingen van het vat. Als het vat perfect symmetrisch is en één aandrijving met één vrijloop wordt gebruikt, plaatst u de aandrijving en de vrijloop op een derde van de afstand over de lengte van het vat, om ervoor te zorgen dat de belasting gelijk verdeeld is over de delen.

Als een uiteinde van het schip zwaarder is, plaatst u het aandrijf- of vrijloopdeel dicht bij dit uiteinde om de belasting op elk deel in evenwicht te brengen.



VOORZICHTIG!

Verdeel de belasting gelijkmatig tussen het aandrijf- en vrijloopdeel. Als u dit niet doet, kan dit leiden tot een overbelasting van één van de delen, waardoor de wielen gaan slippen wanneer u het vat probeert te draaien. Het kan ook leiden tot back-driving, waarbij het vat kan blijven draaien nadat de rolstellingen zijn gestopt. Dit moet worden verholpen door het correct plaatsen van het aandrijf- en vrijloopdeel. Als u dit niet doet, kan de apparatuur beschadigd raken.



WAARSCHUWING!

Wanneer een richtingsknop (vooruit of achteruit) wordt ingedrukt, beginnen de rolstellingen het vat te draaien.

4.3 De wielsteunen afstellen

De posities van de twee wielsteunen op het basisframe moeten worden afgesteld voor het laden van vaten met verschillende diameters.

1. Schroef de wielsteun los van het basisframe.
2. Gebruik een bovenloopkraan om de wielsteun te hijsen met behulp van de hijspunten.
3. Verplaats de wielsteun naar de vereiste positie voor de diameter van het vat.
4. Schroef de wielsteunen met alle bouten weer op het basisframe, en haal de bouten aan met het correcte aanhaalmoment, d.w.z. M12 (8.8) 81 Nm en M16 (8.8) 197 Nm.
5. Zie de tabellen en de afbeelding hieronder voor de juiste afstanden tussen de twee wielsteunen.

Juiste hartafstand (C -C) ten opzichte van de diameter van het werkstuk

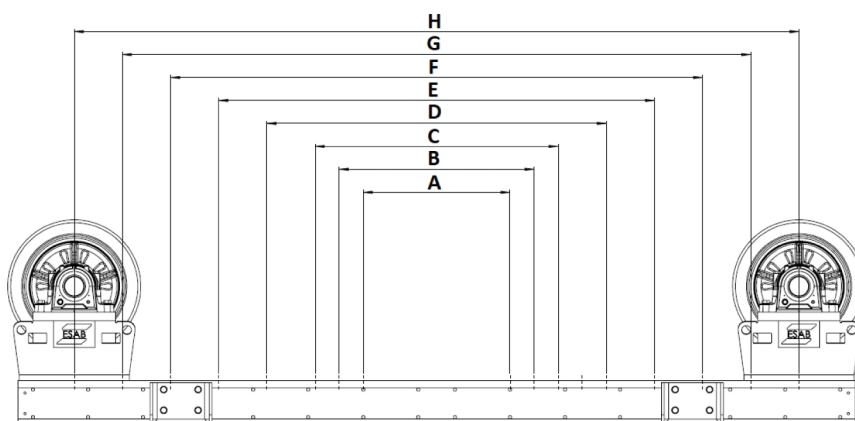

ECD 7.5, ECI 7.5			
Stand wielsteun	C- C (mm)	Min. Ø object (mm)	Max. Ø object (mm)
A	350	400	610
B	480	610	950
C	610	920	1290
D	870	1280	1970
E	1130	1960	2650
F	1390	2480	3330
G	1650	3000	4000

ECD 15, ECI 15, ECD 30, ECI 30			
Stand wielsteun	C- C (mm)	Min. Ø object (mm)	Max. Ø object (mm)
A	440	480	750
B	630	750	1240
C	820	1240	1740
D	1200	1740	2730
E	1580	2730	3700
F	1960	3600	4700
G	2340	4300	5700

ECD 60, ECI 60, ECD 90, ECI 90, ECI 120, ECI 120			
Stand wielsteun	C- C (mm)	Min. Ø object (mm)	Max. Ø object (mm)
A	640	700	1090
B	850	1090	1640
C	1060	1540	2180
D	1480	2180	3280
E	1900	3220	4300
F	2320	4100	5400
G	2740	4900	6500
H	3160	5800	7600

**LET OP!**

Stel de wielsteunen zodanig af dat de rotatieas van het vat zich op de middenlijn van de aandrijf- en vrijloopframes bevindt.

4.4 De ingesloten hoek afstellen

De ingesloten hoek (α) is de hoek tussen twee lijnen van het midden van de rotatieas van het vat naar het midden van elk wiel op het aandrijf- of vrijloopdeel. Naarmate de hoek toeneemt, neemt ook de resulterende belasting op elk wiel toe, en bijgevolg de belasting op de lagers. Als de hoek wordt vergroot, is er ook een hoger aanhaalmoment en bijgevolg een hoger vermogen vereist om het vat te draaien.

De afstand tussen de wielsteunen op zowel de aandrijf- als de vrijloopeenheden is afhankelijk van de diameter van het vat. Voor een veilige en soepele werking van de rolstellingen wordt aanbevolen de ingesloten hoek (α) tussen 45° en 70° te houden.

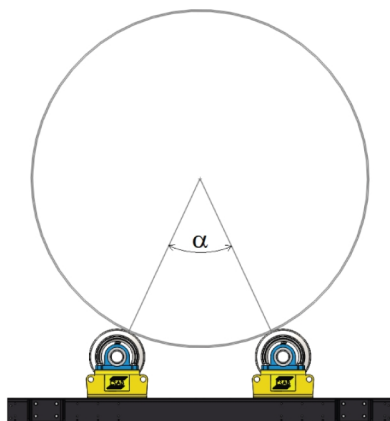

4.5 Installatieprocedure

Volg deze installatieprocedure vóór het eerste gebruik, na onderhouds- of reparatiewerkzaamheden, of na een opslagperiode van de rolstellingen.

De rolstellingen zijn volledig functioneel getest voordat ze door de fabriek worden verzonden.

Het wordt aanbevolen om de werking van alle bedieningselementen te controleren voordat de rolstellingen in productie worden genomen.

Installatieprocedure:

- Controleer of alle bewegende onderdelen, bijvoorbeeld de wielen, vrij kunnen bewegen.
- Controleer het oliepeil in de tandwielkast, zie paragraaf "Smering van tandwielkast".
- Controleer of alle kabels, het netsnoer en de kabels van de motor in goede staat verkeren en geen sneden e.d. vertonen.
- Controleer of alle afstandsbedieningen - hangende bedieningseenheden goed werken.
- Controleer of de noodstop op de afstandsbediening - hangende bedieningseenheid werkt en alle andere bedieningen blokkeert, zodat de rolstellingen niet opnieuw kunnen starten, en reset deze vervolgens op het bedieningspaneel.
- Controleer of de noodstop op het bedieningspaneel werkt en alle andere bedieningen blokkeert, zodat de rolstellingen niet opnieuw kunnen starten, en reset deze vervolgens op het bedieningspaneel.
- Controleer of het stalen frame niet is beschadigd.

4.6 PEK-instelling



LET OP!

De volgende beschrijving vereist basiskennis van de PEK-bedieningseenheid van het ESAB-lasproces. Raadpleeg voor meer informatie over de PEK-bedieningseenheid de instructiehandleiding van de PEK-bedieningseenheid.

Volg deze instructies om de PEK-bedieningseenheid in te stellen wanneer een rolstelling op een ESAB CaB wordt aangesloten.

- 1) Om een aangesloten rolstelling in de PEK-bedieningseenheid te configureren, selecteert u *HOOFDMENU » MACHINECONFIGURATIE » CONFIGURATIE*.
- 2) Selecteer *PRODUCTCODE » 3 VRIJE ASSEN*.

<i>MACHINE CONFIGURATIE</i>		
<i>PRODUCTCODE</i>		<i>FREE 3 AXIS</i>
<i>DRAADAANVOERAS ▶</i>		
<i>VERPLAATSING AS ▶</i>		
<i>EXTERNE AS ▶</i>		
<i>TANDEM ▶</i>		
<i>ICE-DRAADAANVOER ▶</i>		<i>OFF</i>
<i>STAPFUNCTIE ▶</i>		<i>OFF</i>

- 3) Selecteer *EXTERNE AS » ROLSTELLING*. Zie de PEK instellingen in het hoofdstuk "TECHNISCHE GEGEVENS" voor de genoemde tabellen. Voer de waarden in voor:
 - REDUCTIE 1 - waarden van de tabel voor het specifieke formaat rolstelling.
 - REDUCTIE 2 - waarden van de tabel voor het specifieke formaat van de rolstelling.
 - REDUCTIE 3 - niet gebruikt voor rolstellingen, standaardwaarde is 1:1.

4) Voer de rest van de waarden voor de *EXTERNE AS* in. Zie de PEK instellingen in het hoofdstuk "TECHNISCHE GEGEVENS" voor de genoemde tabellen.

- *WIELDIAMETER* - voer de waarde uit de tabel in voor het specifieke formaat rolstelling.
- Niet gebruikte parameters: *SNELHEIDSWIEL*, *ENCODERPULSEN* en *ENCODERINGANGEN*.
- *HOGE MANU. SNELHEID* - voer de maximale waarde voor de draaisnelheid uit de tabel in voor het specifieke formaat van de rolstelling.



LET OP!

De eenheden die in de tabel en in PEK worden gebruikt kunnen verschillen.

- *FREQ.VERH. N1* - voer de instelwaarde voor de omvormerfrequentie uit de tabel in voor het specifieke formaat van de rolstelling.
- *FREQ.VERH. N2* - de standaardwaarde is 50 Hz.
- *MAX. MOTOR TR/MIN* - voer de waarde uit de tabel in voor het specifieke formaat van de rolstelling, motorvermogen op 50 Hz.
- *LASDIAMETER* - voer de diameter (mm) in van het werkstuk waar de las wordt uitgevoerd. Bij het lassen op het oppervlak, is deze waarde gelijk aan rol diameter.
- *ROLDIAMETER* - voer de buitendiameter (mm) van het werkstuk zelf in.

4.7 Configuraties van rolstelling

In de onderstaande afbeelding worden de verschillende instellopties voor de CaB en de rolstelling getoond. Voor meer informatie, zie paragraaf "BEDRADINGSSCHEMA". Voor de interface- en synchronisatiekabel, zie paragraaf "ACCESSOIRES".

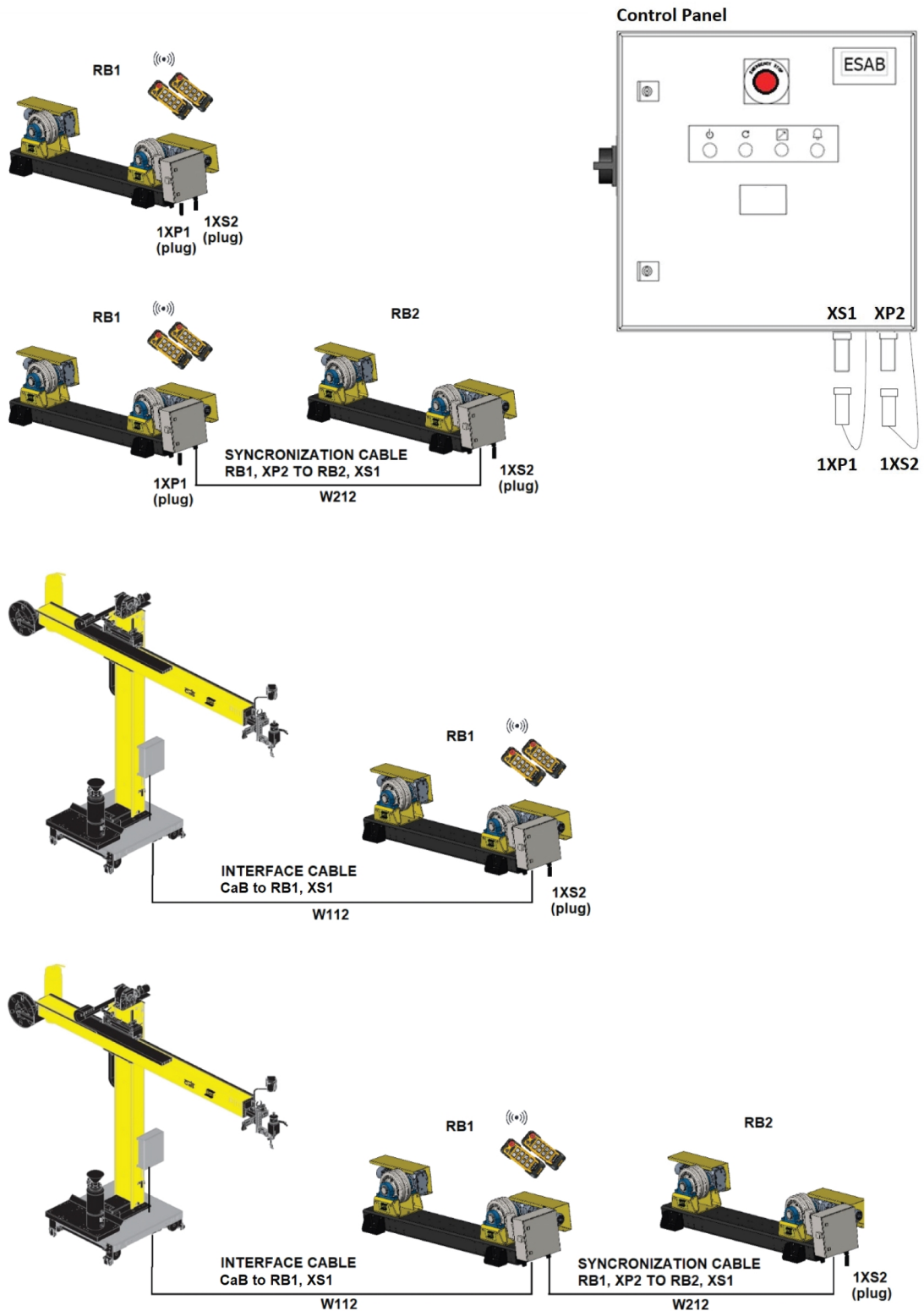

5 BEDIENING

5.1 Rolstellinggegevens

De set van de rolstelling bestaat meestal uit één aandrijfeenheid en één, twee of drie vrijloopeenheden.

De vrijloopeenheid bestaat uit een basisframe waarop twee wielsteunen zijn geschroefd. Door de bovenkant van het basisframe worden gaten geboord voor de plaatsing van de wielsteunen op verschillende afstanden, aangepast op de diameter van het vat.

De aandrijfeenheid bestaat uit twee wielsteunen waarvan de plaatsing kan worden aangepast aan de diameter van het vat. Beide wielsteunen zijn gemotoriseerd. Het wiel wordt gedraaid door een reductiemotor die direct op de aandrijf-as is gemonteerd.

In het bedieningspaneel bevindt zich een omvormer die de motoren aanstuurt.

De rolstelling wordt handmatig bediend via een draadloze afstandsbediening - hangende bedieningseenheid. Hij kan ook worden aangesloten op een lasmanipulator, bijvoorbeeld ESAB CaB, en vervolgens worden bestuurd door de CaB-controller.

5.2 Bedieningspaneel

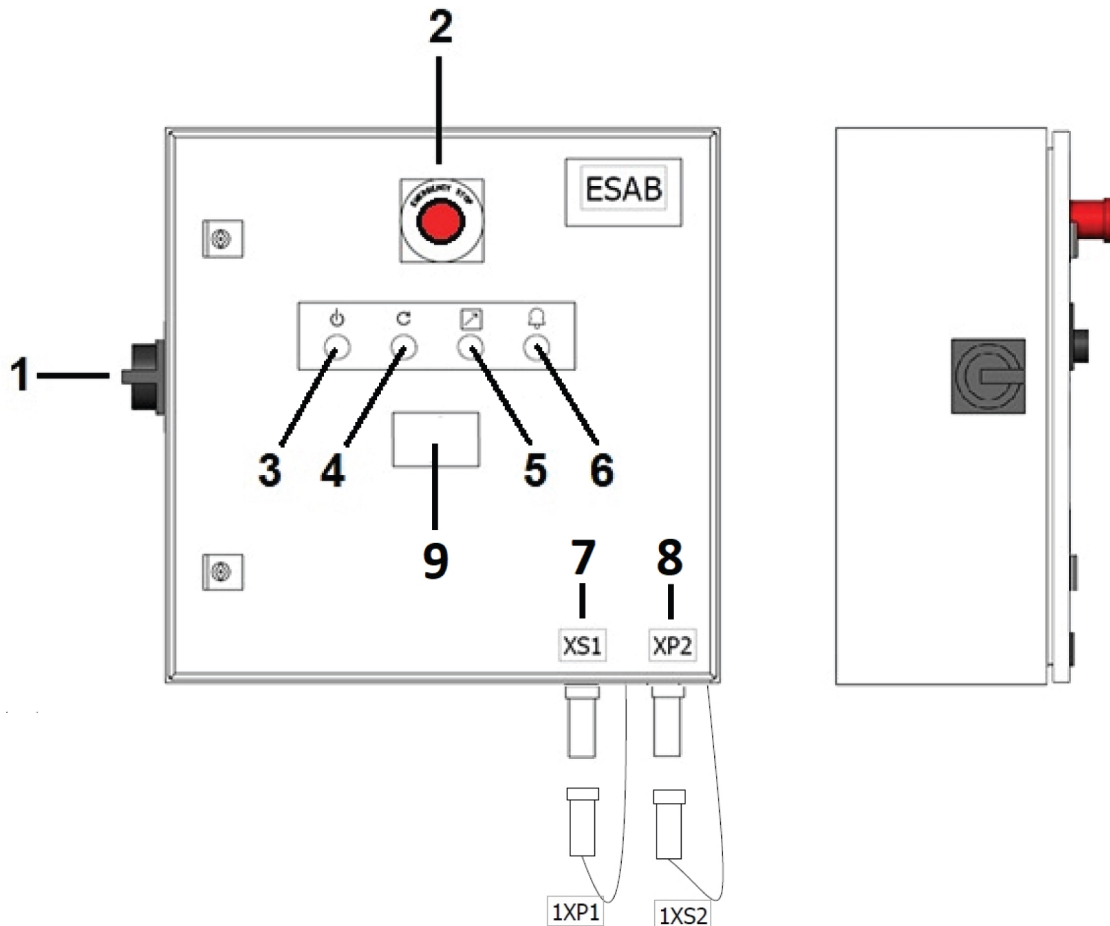

- | | |
|--------------------------------|---|
| 1. Netschakelaar(A1) | 6. Alarmlamp/-drukknop (A33) |
| 2. Noodstopknop (A30) | 7. Connector naar externe bediening (XS1) |
| 3. Lamp netspanning AAN (A32) | 8. Connector naar de volgende rolstellingseenheid (XP2) |
| 4. Noodstopresetdrukknop (A31) | 9. Digitaal display (A35) (optioneel) |
| 5. Witte lamp (A34) | |

Bedieningspaneel

1. Netschakelaar(A1).
2. Noodstopknop (A30). Een druk op de knop leidt tot functieverlies. De knop moet worden vrijgegeven voordat de reset kan worden uitgevoerd.
3. Lamp netspanning AAN (A32). Brandt (groen) zodra de stroom is ingeschakeld en het regelsysteem is opgestart. (De netschakelaar (1) wordt in de AAN-stand gezet). Deze drukknop wordt, in combinatie met (A33), ook gebruikt voor kalibratie en reset van een tweede rolstelling (RB2) die wordt aangesloten op de primaire rolstelling (RB1).
4. Noodstopresetknop (A31). Brandt (blauw) wanneer een van de noodstopdrukknoppen wordt geactiveerd en/of niet wordt gereset. Hij knippert wanneer de noodstopdrukknoppen weer worden gedeactiveerd en gaat uit wanneer de knoppen worden ingedrukt (noodstopreset).
5. Witte lamp (A34). Gaat branden nadat de gewenste bedieningsmodus is gekozen, ofwel lokaal (brandt continu) ofwel via een extern apparaat (knippert), bijvoorbeeld ESAB CaB. Druk op deze drukknop om de lokale bediening te activeren wanneer de rolstelling als zelfstandige eenheid wordt gebruikt. Druk nogmaals om deze bediening te deactiveren. Wanneer de rolstelling is aangesloten op en wordt bediend met een ESAB CaB, d.w.z. dat de digitale uitgang van de CaB op hoog is ingesteld, knippert dit lampje totdat het signaal weer op laag wordt gezet.

6. Alarmlamp/-drukknop (A33). Gaat continu (rood) branden als er een storing is opgetreden. Moet handmatig worden gereset nadat de storing is gedetecteerd en verholpen. Hij knippert als de batterij van de draadloze afstandsbediening-hangende bedieningseenheid bijna leeg is en stopt met knipperen wanneer de batterij wordt opgeladen of vervangen. Deze drukknop wordt, in combinatie met (A32), ook gebruikt voor kalibratie en reset van een tweede rolstelling (RB2) die wordt aangesloten op de primaire rolstelling (RB1).
7. Connector naar externe bediening, bijvoorbeeld CaB (XS1). Er moet een afsluitplug met jumpers (1XP1) worden aangesloten om de rolstelling als een zelfstandige eenheid te kunnen gebruiken.
8. Connector naar controller van een tweede rolstelling, d.w.z. gesynchroniseerde aandrijvingen (XP2). Er moet een afsluitplug met jumpers (1XS2) worden aangesloten om de rolstelling als aparte eenheid te kunnen gebruiken, of als dit de laatste eenheid is in een keten van verschillende aangesloten rolstellingen.
9. Digitaal display (A35, indien van toepassing). Hierop wordt de omtrekrotatiesnelheid van de PU-wielen getoond.

5.3 Draadloze afstandsbediening - hangende bedieningseenheid

Het systeem wordt geleverd met twee draadloze afstandsbedieningen-hangende bedieningseenheden met oplaadbare batterijen, één ontvanger (gemonteerd achter het bedieningspaneel) en één inductieve oplader. De twee draadloze afstandsbedieningen-hangende bedieningseenheden werken op hetzelfde radiokanaal en dezelfde frequentie, en daarom zou er slechts één tegelijk worden gebruikt. In het ideale geval wordt de ene gebruikt tijdens de werking, terwijl de andere op de lader is aangesloten.



VOORZICHTIG!

Stop altijd de rotatie voordat u van richting verandert, door op dezelfde drukknop te drukken die als laatste is ingedrukt voor de gewenste richting.



LET OP!

Wanneer een van de richtingsknoppen (vooruit of achteruit) wordt ingedrukt, beginnen de rolstellingen het vat onmiddellijk te draaien.

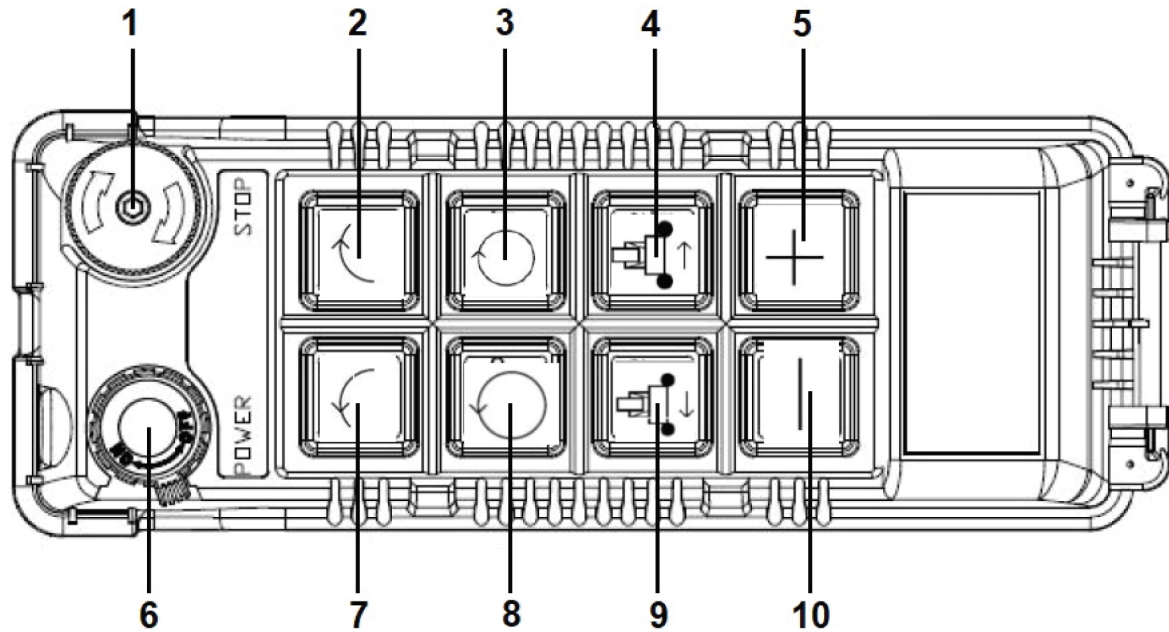

- | | |
|---|--|
| 1. Noodstopknop | 6. Hoofdschakelaar, AAN/UIT |
| 2. Incrementele rotatie rechtsom | 7. Incrementele rotatie linksom |
| 3. Continue rotatie rechtsom. Schakelfunctie AAN/UIT. | 8. Continue rotatie linksom. Schakelfunctie AAN/UIT. |
| 4. Bewegingsrichting A wagon | 9. Bewegingsrichting B wagon |
| 5. Rotatiesnelheid verhogen | 10. Rotatiesnelheid verlagen |

5.4 Schakel de netspanning in



WAARSCHUWING!

Bedien de rolstellingen niet als er tekenen van schade zijn. Laat ze altijd door een erkende ESAB-servicemonteur controleren en indien nodig repareren.

Controleer vóór het inschakelen van de rolinstellingen of:

1. de wielsteunen correct op het basisframe zijn geschroefd.
2. de wielen correct onder het vat zijn geplaatst.
3. er geen obstakels zijn die de rotatie van het vat (als dit geladen is) verhinderen.

Controleer visueel de wielen, de motoren, de tandwielkasten, de afstandsbediening - hangende bedieningseenheid, het bedieningspaneel en de kabels op tekenen van schade.



WAARSCHUWING!

Controleer of de netspanning overeenkomt met de elektrische spanning die is aangegeven op het bedieningspaneel.



WAARSCHUWING!

Zorg ervoor dat de netvoedingskabel niet op rijbanen van voertuigen of vorkheftrucks ligt en geen gevaar voor struikelen veroorzaakt.

- 1) Sluit het netsnoer aan op de voeding.
- 2) Schakel de netspanning in, het aan/uit-lampje van de netspanning (groen) op het bedieningspaneel licht op.

- 3) Schakel een van de twee draadloze afstandsbedieningen - hangende bedieningseenheden in.



WAARSCHUWING!

Er mag slechts **één** bedieningseenheid worden gebruikt tijdens het gebruik van de apparatuur. De andere bedieningseenheid moet worden uitgeschakeld en veilig worden opgeslagen op een aangewezen locatie.

- 4) Controleer of de noodstopknoppen niet ingedrukt zijn.

- 5) Druk op de noodstopresetdrukknop.

Als hij als standalone werkt, drukt u op de drukknop van de bedieningsmodus (witte lamp).

Als er een ESAB CaB is aangesloten op de rolstelling, moet u controleren en kijken of de instellingen in de PEK juist zijn en overeenkomen met de parameters van de rolstelling.

De rolstelling is nu gereed voor gebruik.

5.5 Gebruik van de rolstellingen

- 1) Als de rolstellingen correct zijn uitgelijnd en de wielsteunen zich op de juiste plaats bevinden, kunt u het vat op de rolstellingen gaan plaatsen.

Dit moet geleidelijk gebeuren, de rolstellingen mogen niet met schokken worden geladen. Laden met schokken kan leiden tot beschadiging van de reductiemotoren.

Zorg ervoor dat er tijdens de rotatie geen uitsteeksels op het vat tegen voorwerpen rondom de rolstellingen of op de vloer kunnen slaan.

- 2) Druk op de gewenste transportrichting (drukknop 3 of 8). De rolstellingen beginnen nu het vat te draaien.
3) Druk op drukknop 5 of 10 om de snelheid hoger of lager in te stellen.



LET OP!

Test de noodstopfunctie regelmatig door minstens één keer per maand op de noodstopdrukknoppen te drukken.

5.6 Bedrijfsveiligheid

Plaats niet meerdere aandrijfeenheden onder één vat. Dit is alleen mogelijk als de optionele synchronisatiekabel (W212) is meegeleverd bij de rolstellingen. In dit geval regelt het primaire bedieningspaneel (RB1) de secundaire aandrijfeenheid (RB2).

Laat de onderdelen van het vat, bijvoorbeeld de aansluitleidingen, tijdens rotatie niet in aanraking komen met de rolstellingen, vloer of voorwerpen in de buurt. Dit kan leiden tot een beschadiging van de rolstellingen, het slippen van de wielen of een overbelasting van de eenheden.

Zorg ervoor dat u een goede aarding heeft tijdens het lassen. Als er geen goede aarding is, kan dit leiden tot kortsluiting van de elektrische onderdelen op de rolstellingen.

Als de noodstopknop is ingedrukt, moet de reden voor de actie worden onderzocht voordat de rolstelling opnieuw wordt gestart.

Zorg ervoor dat de wielsteunen NIET te ver uit elkaar staan.

De rolstellingen kunnen overbelast worden als ieder wiel sterker wordt belast doordat de wielsteunen te ver uit elkaar staan.

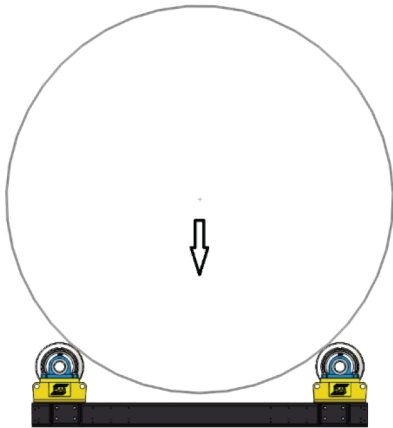

Zorg ervoor dat de wielsteunen NIET te dicht bij elkaar staan.

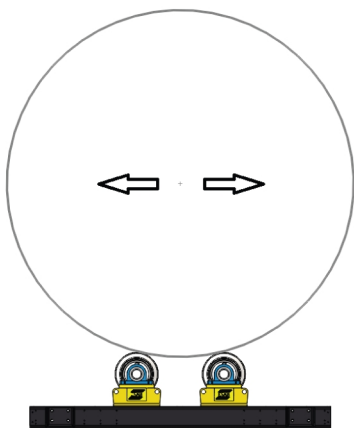

GEVAAR!

Zeer onveilige positie.

Gebruik de rolstellingen nooit met een ingesloten hoek van minder dan 45°.

Tijdens het ronddraaien kan het vat van de rolstellingen afrollen en personen die zich in de buurt bevinden, kunnen ernstig letsel oplopen. Dit kan ook gebeuren bij een onevenwichtige belasting, als het zwaartepunt van het vat buiten de rotatieas valt.

Zie paragraaf "De wielsteunen afstellen" voor meer informatie. Controleer of de aandrijf- en vrijloopeenheden evenwijdig met elkaar zijn uitgelijnd. Anders kan het vat in de lengterichting gaan kruipen en van de rolstellingen vallen. Dit kan ook leiden tot slijtage en schade aan de wielen van de rolstelling.

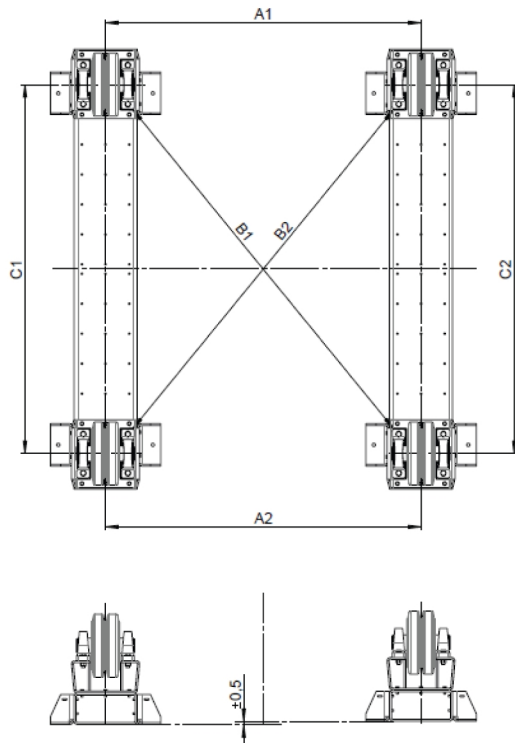

De afbeelding toont de correcte uitlijningsprocedure tussen twee rolstellingeenheden (twee vrijloopeenheden in de afbeelding hierboven).

Uitlijning van conventionele rolstelling:

1. Zorg ervoor dat de vloer waterpas is en vrij is van barsten of andere beschadigingen.
2. Zorg ervoor dat de hoogtewaarden binnen de limieten liggen.
3. Zorg ervoor dat beide delen hun wielsteunen op de overeenkomstige plaats hebben gemonteerd, d.w.z. dat C1 en C2 gelijk zijn.
4. Zorg ervoor dat de delen niet worden gekanteld.
5. Zorg ervoor dat: $A1 = A2 \pm 0,5 \text{ mm}$ (0,02 inch) en $B1 = B2 \pm 0,5 \text{ mm}$ (0,02 inch).

5.7 Lassen



WAARSCHUWING!

Het schip moet bij het lassen onafhankelijk van de rolstellingen worden geaard.

Een aarding door de rolstelling veroorzaakt ernstige schade aan de rolstellingen.

De vereisten voor aarding van specifieke lasprocedures moeten bekend zijn, en de aarding moet vóór het lassen correct worden aangesloten op het schip. Standaard rolstellingen zijn niet ontworpen voor een aarding van het schip tijdens het lassen.

5.8 De rolstellingen stoppen

Druk op de draadloze afstandsbediening - hangende bedieningseenheid op de schakeldrukknop voor continue rotatie, om de rotatie te stoppen.

De rotatie begint opnieuw wanneer de drukknop voor continue rotatie wordt ingedrukt.



LET OP!

Gebruik de noodstopknop op het bedieningspaneel en de draadloze afstandsbediening - hangende bedieningseenheid alleen in geval van nood.

6 ONDERHOUD

6.1 Algemeen

**WAARSCHUWING!**

Tijdens alle onderhouds- of reparatieprocedures moeten de rolstellingen elektrisch worden geïsoleerd. Schakel de netspanning uit en koppel het netsnoer los.

**WAARSCHUWING!**

Na het loskoppelen van de voeding kan er nog wat restlading zijn in sommige onderdelen in het paneel. Wacht enkele minuten na het loskoppelen van de netspanning voordat u de werkzaamheden start aan elektrische onderdelen van de rolstelling.

De installatieprocedure moet worden uitgevoerd na het onderhoud, de reparatie of de opslagperiode, zie de paragraaf "Installatieprocedure".

6.2 Opslag

Bewaar de rolstellingen op een koele, droge plaats. Na een lange periode van opslag moeten de rolstellingen grondig worden gecontroleerd voordat ze worden gebruikt.

**WAARSCHUWING!**

Als de rolstellingen in een koud klimaat worden opgeslagen of getransporteerd, en naar een warme locatie worden gebracht, kan er condensatie ontstaan in de rolstellingen of de elektrische bedieningselementen. Laat de rolstelling zich aan de nieuwe omgevingstemperatuur aanpassen om schade te voorkomen.

**VOORZICHTIG!**

Bewaar de rolstellingen niet onbeschermd buiten. De rolstellingen moeten afgedekt worden, en blank metalen oppervlakken, lagers, tandwielen en assen moeten goed gesmeerd zijn om corrosie te voorkomen.

6.3 Reparatie en onderhoud

Houd de rolstellingen schoon en vrij van vuil of afval van het lasproces.

Controleer de tandwielkastolie regelmatig en houd de juiste niveaus aan. Zie de paragraaf "Onderhoud tandwielkast".

Inspecteer de volledige installatie van rolstellingen ten minste eenmaal per jaar. Let in het bijzonder op:

- Elektrische contacten
- Schakelaars en bedieningselementen
- Mechanische onderdelen, loszittende bevestigingen.
- Staat van PU-wielen
- De wielrotatie is compleet en er is geen excentrische rotatie rond de assen.
- Metaalcorrosie
- Schade aan het frame
- Tekenen van beschadiging van de wiellagers
- Onderhoud tandwielkast

- Beschadiging van kabels: netsnoer en iedere zichtbare kabel van het bedieningspaneel naar de motoren.
- Juiste werking van de noodstopknoppen en de hoofdschakelaar van het bedieningspaneel.

Verwijder en vervang alle beschadigde onderdelen.

6.4 Reiniging



WAARSCHUWING!

De rolstellingen moeten vóór het schoonmaken elektrisch worden geïsoleerd. Elektrische onderdelen mogen niet in contact komen met water of andere vloeibare schoonmaakmiddelen.



LET OP!

Controleer of de rolstellingen schoon zijn. Eventuele boogvonken, flux of slak moeten zo snel mogelijk worden verwijderd van de rolstellingen.

Controleer regelmatig of de apparatuur vrij is van mechanische of elektrische schade. Minstens één keer per maand.

De rolstellingen vereisen geen speciale schoonmaakinstructies. De rolstellingen creëren bij een normale werking geen vervuiling voor de omringende omgeving, maar als het lasproces wordt uitgevoerd op de rolstellingen, kunnen deze vervuild raken.

6.5 Defecten

Als de rolstellingen niet meer werken, moet de apparatuur worden gerepareerd door bevoegde ESAB servicemonteurs.



LET OP!

Herhaalde storingen duiden op een probleem met de rolstellingen. Informeer de verantwoordelijke voor service en onderhoud.

6.6 Reductiemotoren

6.6.1 Inspectie en onderhoud van reductiemotoren

Om een lange levensduur van de rolstellingen te verzekeren, moet de olie in de tandwielkast regelmatig worden gecontroleerd en verversd.

Regelmatige onderhoudscontroles:

- Onder normale bedrijfsomstandigheden en bij een oliecartertemperatuur van niet meer dan 80 °C is de levensduur van de olie 10.000 bedrijfsuren of twee jaar, afhankelijk van wat zich het eerst voordoet.
- Controleer of de afdichting lekt of beschadigd is.
- Controleer of er ongewone geluiden zijn tijdens de werking. Als dit het geval is, is het lager misschien kapot.
- Controleer of het ontluichtingsgat van de tandwielkast vrij is van obstakels.
- Om de koeling van de tandwielkast te vergemakkelijken, wordt aanbevolen de externe behuizing schoon te houden.
- Controleer de bouten, en draai ze vast als ze loszitten.

6.6.2 Smering van tandwielkast

De tandwielkasten op de rolstellingen werden vóór verzending vanuit de fabriek gevuld met de juiste hoeveelheid smeermiddel (CLP ISO VG220: Fuchs Renolin CLP220).

Oliehoeveelheid per formaat van rolstelling:

Model	Volume per tandwielkast
ECD 7.5	0,7 dm ³
ECD 15	1,1 dm ³
ECD 30	2,1 dm ³
ECD 60	3,2 dm ³
ECD 90	6,4 dm ³
ECD 120	9,7 dm ³

Alle reductiemotoren zijn van het merk Siemens.

Meer gedetailleerde informatie over het onderhoud van de SIMOGEAR-versnellingsbak (BA 2030) en -motoren (BA2330) is te vinden op de website van Siemens.

Voor het verversen van de transmissieolie en/of het smeren van lagers volgt u de stappen in hoofdstuk 8, Service en onderhoud, in de desbetreffende handleiding, door deze te downloaden via de volgende links:

BA 2030

<https://support.industry.siemens.com/cs/document/60666158/operating-instructions-ba-2030%3A-simogear-gearbox?dti=0&lc=en-DE>

BA 2330

<https://support.industry.siemens.com/cs/document/60666508/operating-instructions-ba-2330%3A-la-le-motors-for-mounting-on-simogear-gearboxes?dti=0&lc=en-DE>

In de handleidingen vindt u tabellen met het aanbevolen smeermiddel voor gebruik in tandwielkasten en lagers.



LET OP!

Vermeng geen oliën van verschillende merken. Tap de olie af uit de tandwielkast alvorens deze met olie van een ander merk te vullen.

6.7 Omvormers

Alle omvormers zijn van het merk Siemens.

Meer gedetailleerde informatie over het onderhoud en het oplossen van problemen met de Sinamics V20 omvormer vindt u op de website van Siemens.

Een nieuwe omvormer met de juiste toepassingssoftware kan als reserveonderdeel bij ESAB worden aangeschaft.

6.8 Lagers



LET OP!

Voordat u de schroeven en moeren waarmee de lagernaven zijn bevestigd losdraait, markeert u de positie ervan ten opzichte van de onderliggende wielsteun, bijvoorbeeld met een permanente markeerstift. Doe dit om het achteraf opnieuw monteren en uitlijnen van de PU-wielen te vergemakkelijken.

Zorg ervoor dat de nieuwe lagernaven met het juiste aanhaalmoment zijn vastgezet.

M20 (kwaliteit 8.8) 385 Nm

M24 (kwaliteit 8.8) 665 Nm

6.9 PU-wielen



LET OP!

Lees paragraaf 6.8 Lagers voordat u het PU-wiel gaat vervangen.

Voordat een PU-wiel wordt vervangen, moet een van de lagernaven worden verwijderd. Er bevindt zich een borgschroef in de gegoten velg, die moet worden losgedraaid voordat het PU-wiel van de as kan worden geduwd. Controleer voordat u het nieuwe PU-wiel monteert of de as en spieën onbeschadigd zijn. Vervang ze indien nodig.

7 PROBLEMEN OPLOSSEN

Voer de volgende controles en inspecties uit voordat u een bevoegde onderhoudsmonteur inschakelt.

- Controleer of het bedieningspaneel is aangesloten op de juiste netspanning.
- Controleren of alle drie fasen onder spanning staan (fasevolgorde is niet van belang).
- Als er meerdere rolstellingen in hetzelfde productiegebied worden gebruikt, moet u ervoor zorgen dat de juiste draadloze afstandsbedieningen-hangende bedieningseenheden worden gebruikt voor de bijbehorende ontvangereenheid die achter het bedieningspaneel is gemonteerd. (Serienummer, ID moet hetzelfde zijn op alle eenheden die tot dezelfde ECD behoren).
- Controleren of de netvoeding is losgekoppeld voordat u reparatiewerkzaamheden gaat uitvoeren.

Probleem	Mogelijke oorzaak	Oplossing
Aan/uit- controlelampje brandt niet	Geen inkomende stroom	De inkomende netspanning controleren
	Mogelijk faseverlies	Controleren of alle fasen aanwezig zijn
	Defecte of geactiveerde stroomonderbreker	Reset stroomonderbreker controleren
Wordt niet gereset als de reset-toets wordt ingedrukt	Noodstopknop ingedrukt	Controleren of alle noodstopknoppen zijn gereset
	Stroomonderbreker is geactiveerd	Geactiveerde onderbreker(s) controleren en resetten
	Laagspanningsvoeding defect	Uitgang van laagspanningsvoeding controleren (24 V)
Geen rotatie (alarm AAN)	Draadloze afstandsbediening communiceert niet met de ontvanger die is aangesloten op het bedieningspaneel	Controleren of de juiste zender wordt gebruikt. De labels op de ontvanger en de zender identificeren het RF-kanaal en de ID-code die in gebruik zijn
	Omvormer ontvangt geen snelheidsreferentie	Controleren of de batterij van de draadloze bediening volledig is opgeladen
	Een drukknop zit aan de onderkant vast en komt niet vrij	Controleren of de drukknop op de draadloze bediening beschadigd is
	Geen voeding van de omvormer	Controleren of de omvormer de juiste voeding heeft. In servicehandleiding 0463762001 vindt u meer informatie over het opsporen van storingen.
De rolstelling draait maar de wielen trillen	Storing in motor	Controleren of de motor vrij draait
	Storing in wiellager	Controleren op beschadiging of speling in lager
De rolstelling heeft moeite om het onderdeel te draaien	Werkstuk overschrijdt de capaciteit van de rolstelling	Gewicht van component controleren
	Middelpunten van wielen liggen te ver uit elkaar	Controleren of middelpunten van die wielen correct zijn volgens de diameter van het onderdeel
	Overmatig laden in onbalans	Controleren of laden in onbalans aanvaardbaar is

8 RESERVEONDERDELEN BESTELLEN



VOORZICHTIG!

Reparaties en elektrisch onderhoud moeten worden uitgevoerd door een erkende ESAB-onderhoudsmonteur. Gebruik alleen originele ESAB-onderdelen.

ECD 7.5 en ECI 7.5, ECD 15 en ECI 15, ECD 30 en ECI 30, ECD 60 en ECI 60, ECD 90 en ECI 90, ECD 120 en ECI 120 zijn ontworpen en getest in overeenstemming met de internationale en Europese normen **EN 12100:2010**, **EN 60204-1:2018**, **EN 61000-6-2:2019** en **EN 61000-6-4:2019**. Na voltooiing van onderhouds- of reparatiewerkzaamheden is het de verantwoordelijkheid van de persoon (of personen) die het werk heeft/hebben uitgevoerd, ervoor te zorgen dat het product nog steeds voldoet aan de eisen van de bovengenoemde normen.

Reserveonderdelen en verbruiksartikelen kunnen worden besteld via uw dichtstbijzijnde ESAB-dealer, zie [esab.com](https://www.esab.com). Vermeld bij het bestellen altijd het type product, het serienummer, de bestemming en het nummer van het reserveonderdeel dat u in de lijst met reserveonderdelen vindt. Dit versnelt het verzenden en garandeert een juiste levering.

BIJLAGE

BEDRADINGSSCHEMA

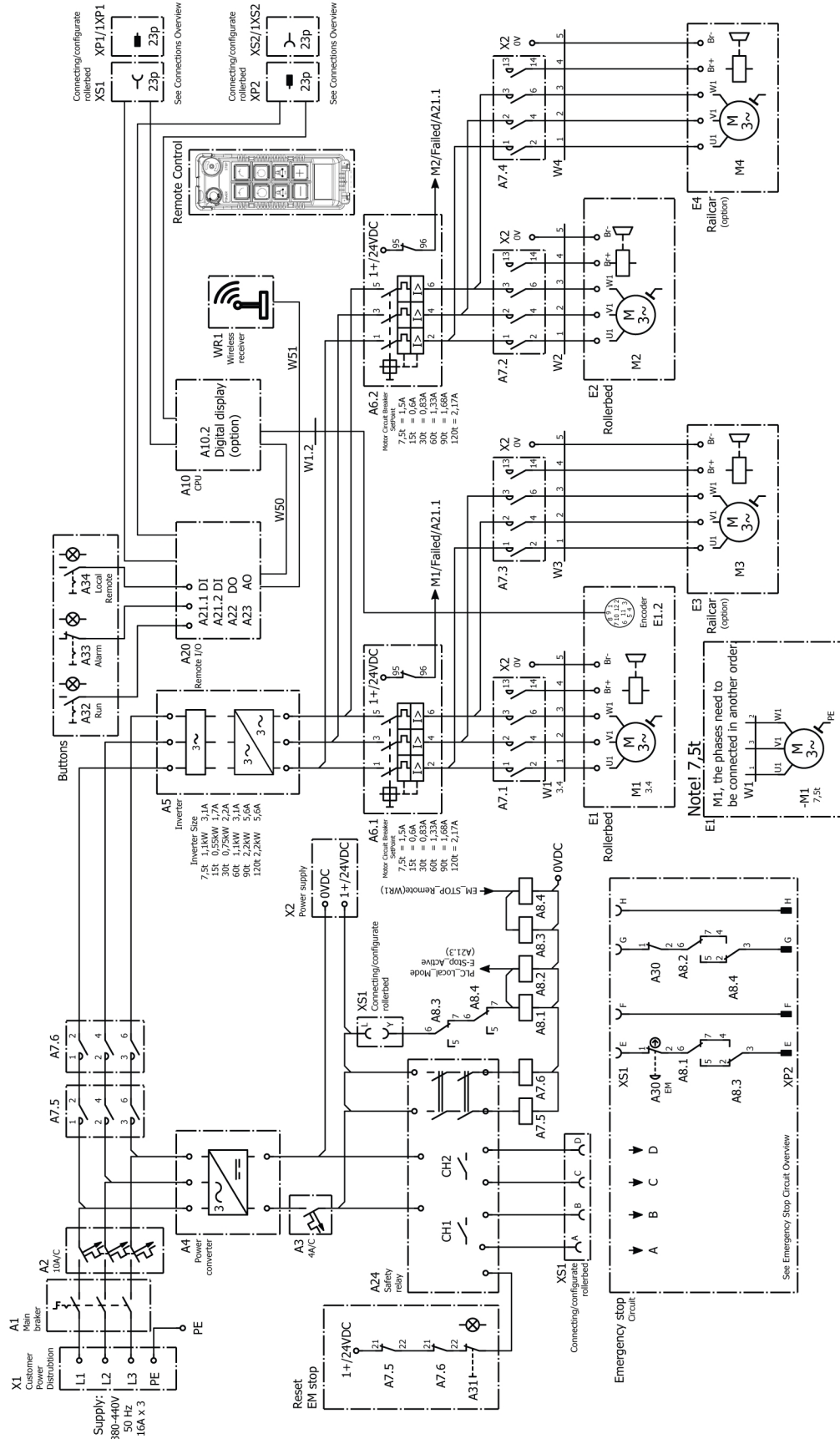

Overzicht van aansluitingen

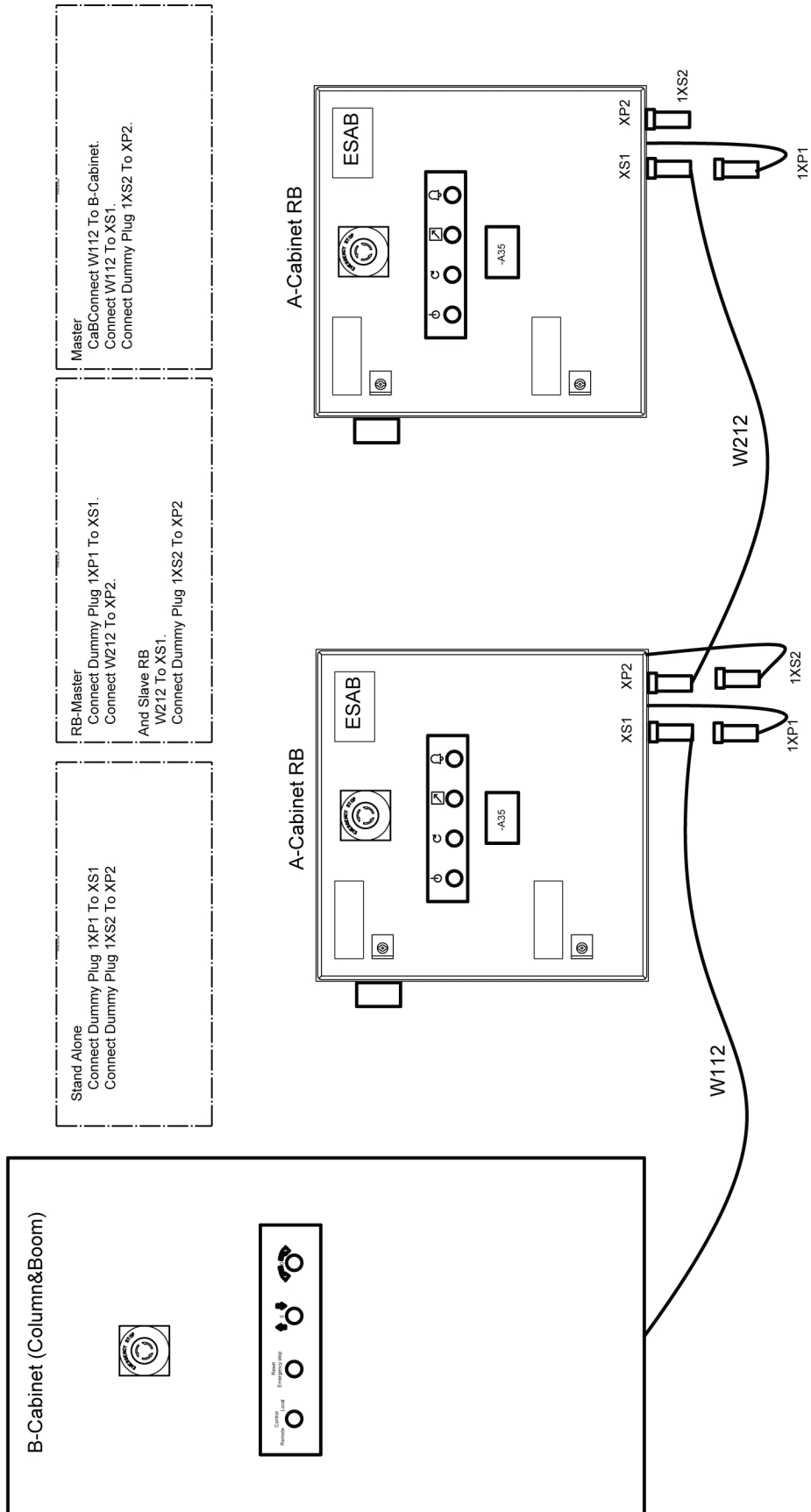

Aansluitingen kast B op A en primair op secundair

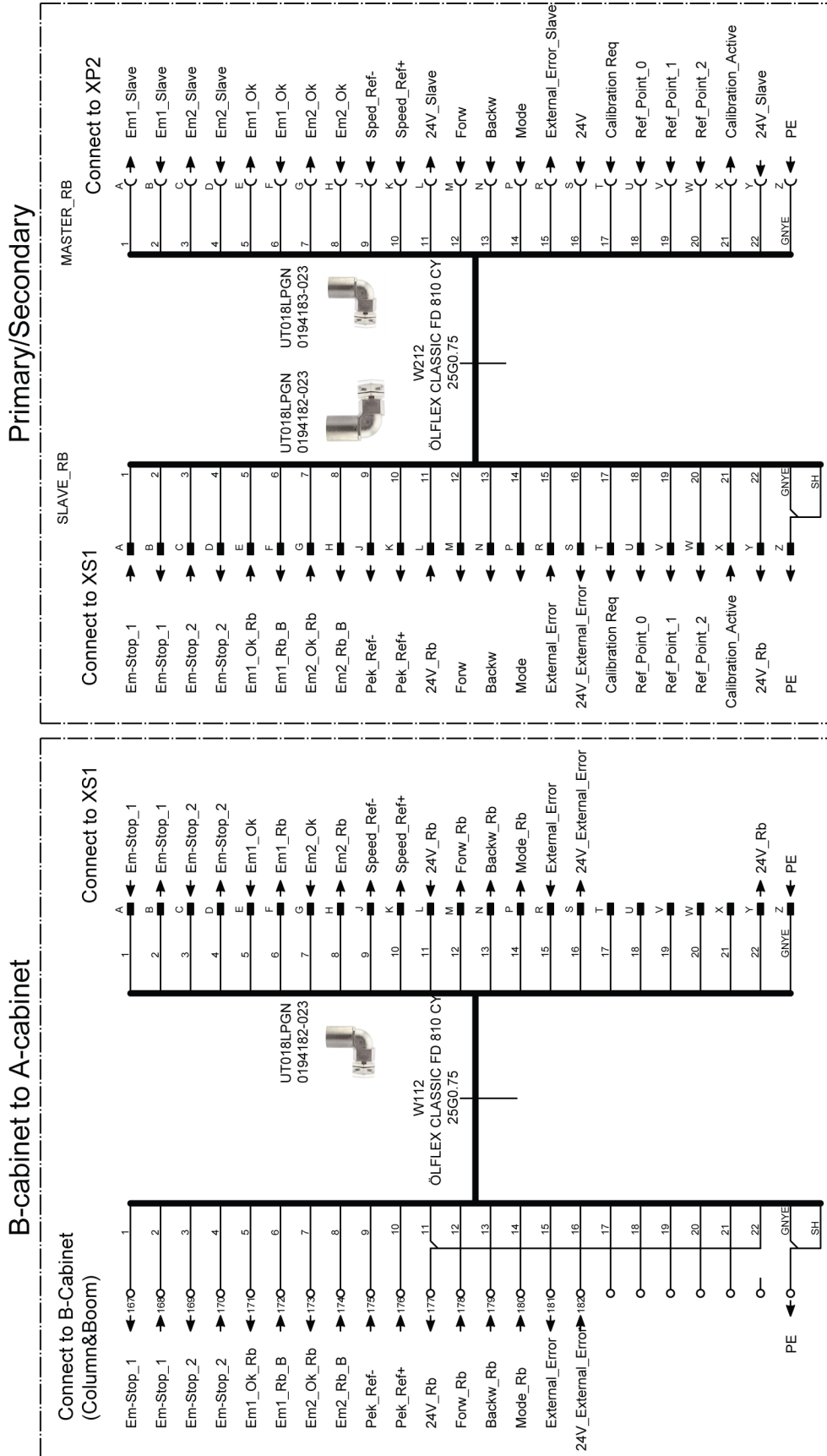

Aansluitingen van XS1 en XP2

PIN PLUG-23PIN
0368541-005

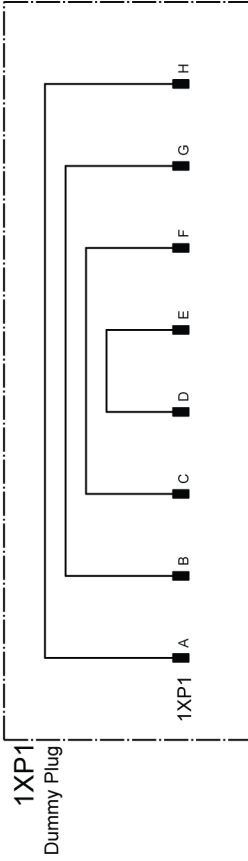

SOCKET PLUG-23PIN
0368542-005

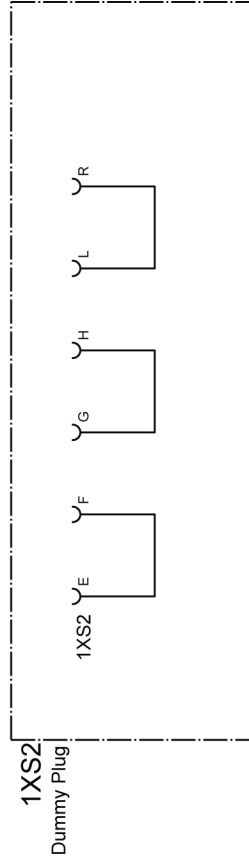

OVERVIEW A-Cabinet
XS1 AND XP2

O:NR	XS1	O:NR	XP2
045	A-C	068	A
046	B-C	069	B
047	C-C	070	C
048	D-C	071	D
049	E-C	066	E
050	F-C	050	F
051	G-C	067	G
052	H-C	052	H
053	J-C	072	J
054	K-C	073	K
1+	L-C	074	L
055	M-C	075	M
056	N-C	076	N
057	P-C	077	P
058	R-C	078	R
059	S-C	1+	S
060	T-C	079	T
061	U-C	080	U
062	V-C	081	V
063	W-C	082	W
064	X-C	083	X
065	Y-C	084	Y
PE	Z-C	PE	Z
			PE
A24-T1		A7.4-14	
A24-R1		A7.4-13	
A24-T2		A7.5-14	
A24-R2		A7.5-13	
A30-1		A8.4-4	
XP2-F		XS1-F	
A30.2-1		A8.4-5	
XP2-H		XS1-H	
A10-X11-1		A23-6	
A10-X11-2		A23-2	
X2-1+		A10-X12-1	
A21-2-11		A10-X12-2	
A21.2-12		A10-X12-3	
A10-X10-9		A10-X12-4	
A10-X12-7		A21.2-1	
A10-X12-6		X2-1+	
A10-X10-10		A22-10	
A10-X10-11		A22-11	
A10-X10-12		A22-12	
A10-X10-13		A22-13	
A10-X12-8		A21.2-2	
A8.3-6		XP2_L	
PE		PE	

Overzicht noodstopvoorziening

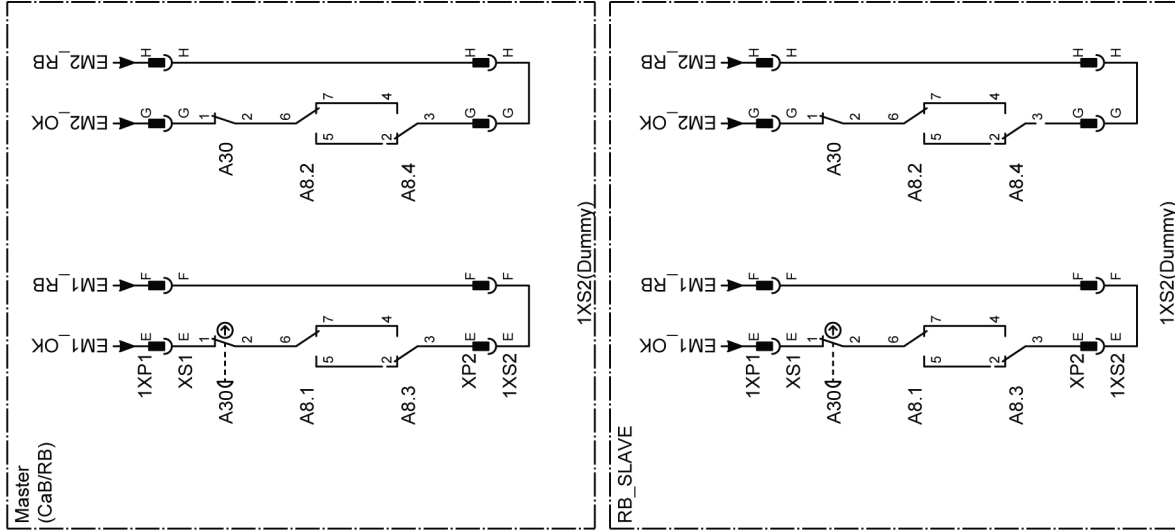

MASTER (Column&Boom) Master CaB = Connect W112 To B-Cabinet.
Connect W112 To RB- XS1.
Connect Dummy Plug 1XS2 To RB- XP2.

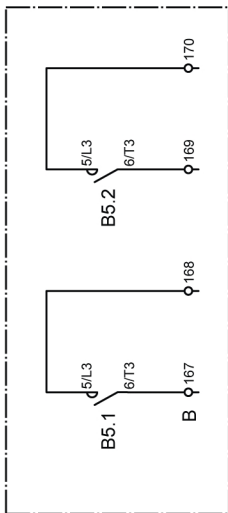

RB-MASTER = Connect Dummy Plug 1XP1 To RB- XS1.
and
Connect W212 To RB- XP2.
Slave RB= W212 To RB- XS1.
Connect Dummy Plug 1XS2 To RB- XP2

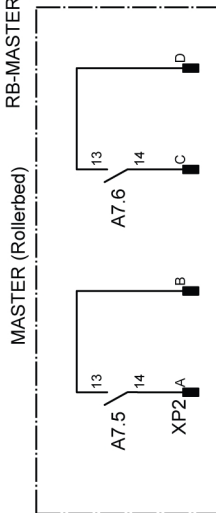

Stand Alone = Connect Dummy Plug 1XP1 To RB- XS1
Connect Dummy Plug 1XS2 To RB-XP2

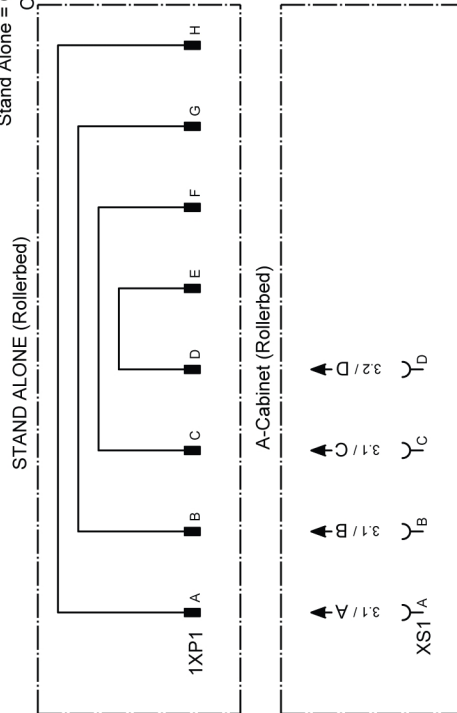

BESTELNUMMERS

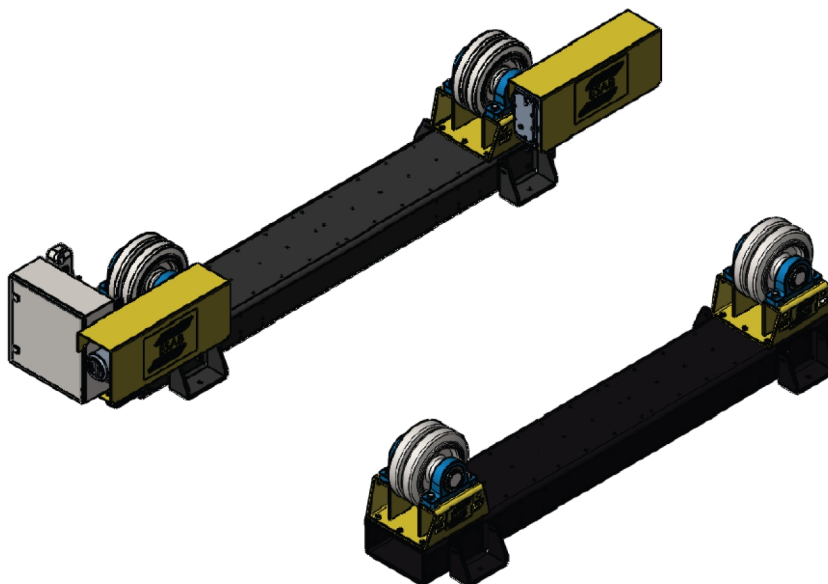

Ordering number	Denomination	Type	Notes
0909 250 880	Roller bed drive unit	ECD 7.5	CE
0909 250 881	Roller bed drive unit	ECD 7.5	CE, with digital display
0909 251 880	Roller bed idler unit	ECI 7.5	
0909 000 880	Roller bed drive unit	ECD 15	CE
0909 000 881	Roller bed drive unit	ECD 15	CE, with digital display
0909 001 880	Roller bed idler unit	ECI 15	
0909 002 880	Roller bed drive unit	ECD 30	CE
0909 002 881	Roller bed drive unit	ECD 30	CE, with digital display
0909 003 880	Roller bed idler unit	ECI 30	
0909 004 880	Roller bed drive unit	ECD 60	CE
0909 004 881	Roller bed drive unit	ECD 60	CE, with digital display
0909 005 880	Roller bed idler unit	ECI 60	
0909 006 880	Roller bed drive unit	ECD 90	CE
0909 006 881	Roller bed drive unit	ECD 90	CE, with digital display
0909 007 880	Roller bed idler unit	ECI 90	
0909 008 880	Roller bed drive unit	ECD 120	CE
0909 008 881	Roller bed drive unit	ECD 120	CE, with digital display
0909 009 880	Roller bed idler unit	ECI 120	

ACCESSORIES

Qty	Ordering no.	Denomination	Notes
1	0909 530 880	CaB integration cable, CE	10 m
1	0909 530 881	CaB integration cable, CE	20 m
1	0909 530 882	CaB integration cable, CE	30 m
1	0909 530 883	CaB integration cable, CE	40 m
1	0909 530 884	CaB integration cable, CE	50 m
1	0909 530 900	Synchronization cable, CE	10 m
1	0909 530 901	Synchronization cable, CE	20 m
1	0909 530 902	Synchronization cable, CE	30 m
1	0909 530 903	Synchronization cable, CE	40 m
1	0909 530 904	Synchronization cable, CE	50 m

RESERVEONDERDELEN

Reparaties en vervangingsonderdelen

Tijdens de garantieperiode moeten reparaties worden uitgevoerd onder leiding van de fabrikanten. Alle onbevoegde reparaties kunnen schade toebrengen aan de rolstellingen en de garantie ongeldig maken.

Het wordt aanbevolen om contact op te nemen met de fabrikant voor de levering van alle vervangingsonderdelen. Zo wordt gegarandeerd dat het juiste onderdeel of geschikte alternatieve onderdelen worden geleverd en gebruikt in de apparatuur.



WAARSCHUWING!

Het niet-opvolgen van de aanbevelingen voor vervangingsonderdelen kan gevolgen hebben voor de veiligheid van de apparatuur. De fabrikanten kunnen niet aansprakelijk worden gesteld voor eventuele latere problemen na het plaatsen van niet-aanbevolen onderdelen.

RESERVEONDERDELEN - ECD 7.5 Lijst van mechanische onderdelen – Aandrijfdeel

Item	Qty	Ordering no.	Denomination	Notes
1	1	0909 229 001	Base frame	300×200×12, L=2200
2	2	0909 243 880	Wheel stand	
3	4	0909 037 001	Side support	
4	2	0909 164 001	PU wheel	300×90
5	2	0909 236 001	Drive shaft	
6	4	0909 244 001	Wheel shaft bearing	UCP210
7	2	0215 701 343	Key, wheel	14×9×90
8	2	0215 701 278	Key, gearmotor	8×7×90
9.a	1	0909 239 005	Gearmotor left	0.25 kW
9.b	1	0909 239 006	Gearmotor right	0.25 kW
10	2	0909 240 001	Torque stop	
11	2	0909 241 001	Cover	
11.a	2	0909 296 880	Bracket cover	Not shown in illustration
12	1	0909 104 001	Bracket	
13	1	0909 242 001	Bracket	

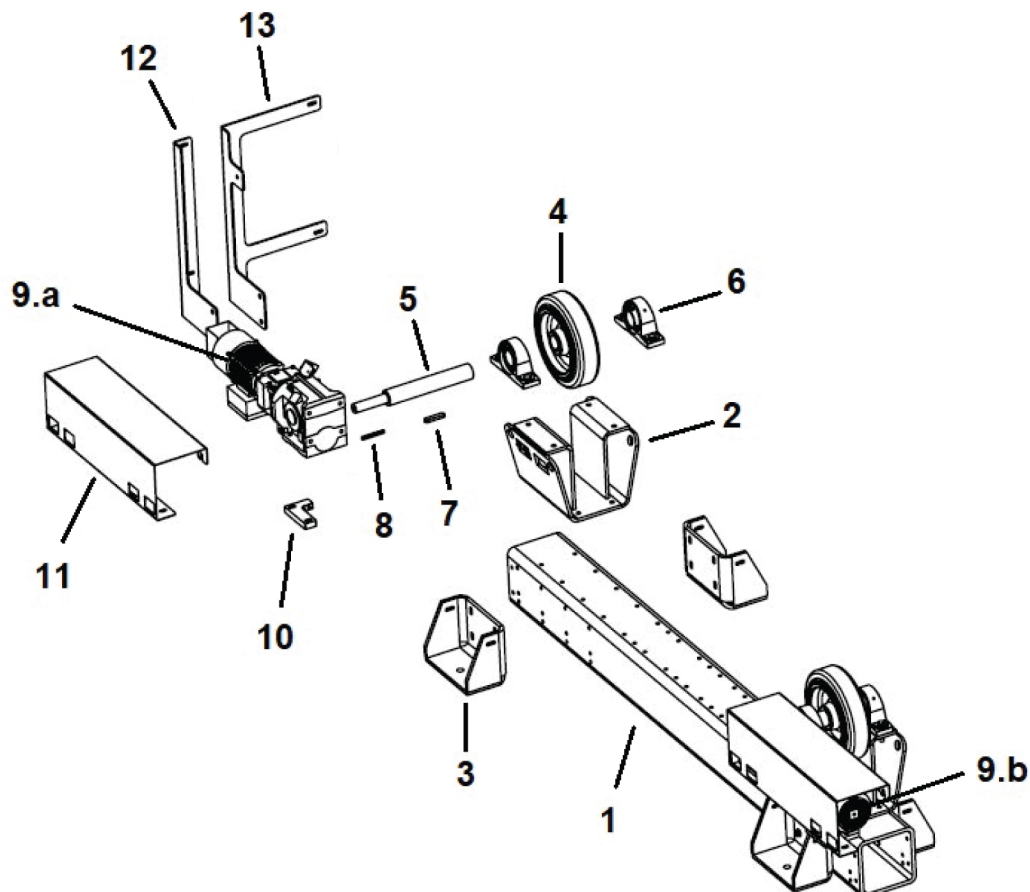

RESERVEONDERDELEN - ECI 7.5 Lijst van mechanische onderdelen – Vrijloopdeel

Item	Qty	Ordering no.	Denomination	Notes
1	1	0909 229 001	Base frame	200×200×12, L=2200
2	2	0909 243 880	Wheel stand	
3	4	0909 037 001	Side support	
4	2	0909 164 001	PU wheel	300×90
5	2	0909 237 001	Idler shaft	
6	4	0909 244 001	Wheel shaft bearing	UCP210
7	2	0215 701 343	Key	14×9×70

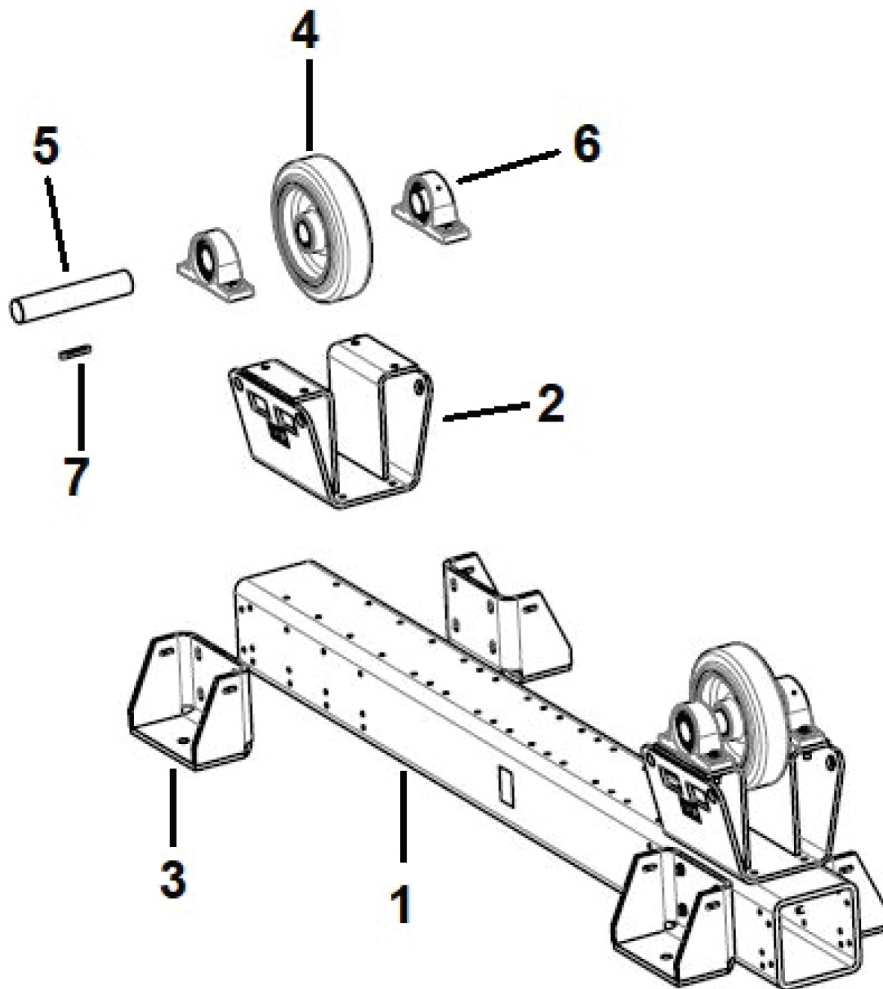

RESERVEONDERDELEN - ECD 15 Lijst van mechanische onderdelen – Aandrijfdeel

Item	Qty	Ordering no.	Denomination	Notes
1	1	0909 043 001	Base frame	300×200×12, L=2790
2	2	0909 045 880	Wheel stand	
3	4	0909 037 001	Side support	
4	2	0909 076 001	PU wheel	400×90
5	2	0909 369 001	Drive shaft	
6	4	0909 049 001	Wheel shaft bearing	UCP214
7	2	0215 701 420	Key, wheel	20×12×70
8	2	0215 701 332	Key, gearmotor	12×8×110
9.a	1	0909 080 001	Gearmotor left	0.18 kW Valid for serial no. 950-xxx-xxxx
9.a	1	0909 361 001	Gearmotor left v2	0.18 kW Valid for serial no. 130-xxx-xxxx
9.b	1	0909 080 002	Gearmotor right	0.18 kW Valid for serial no. 950-xxx-xxxx
9.b	1	0909 361 002	Gearmotor right v2	0.18 kW Valid for serial no. 130-xxx-xxxx
10	2	0909 126 001	Torque stop	Valid for serial no. 950-xxx-xxxx
10	2	0909 370 001	Torque stop v2	Valid for serial no. 130-xxx-xxxx
11	2	0909 073 001	Cover	Valid for serial no. 950-xxx-xxxx
11	2	0909 368 001	Cover v2	Valid for serial no. 130-xxx-xxxx
11.2	2	0909 269 880	Bracket cover v2	Valid for serial no. 130-xxx-xxxx Not shown in illustration
12	1	0909 104 001	Bracket	
13	1	0909 116 001	Bracket	

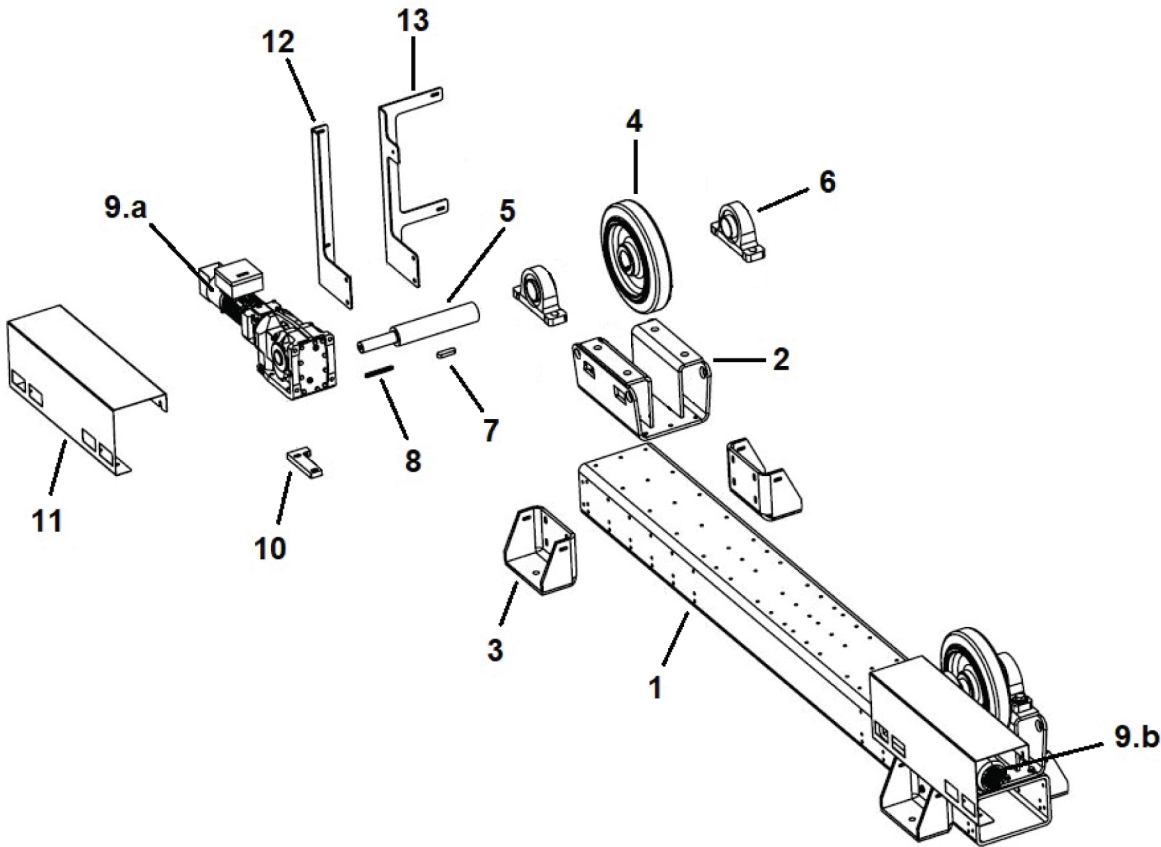

RESERVEONDERDELEN - ECI 15 Lijst van mechanische onderdelen – Vrijloopdeel

Item	Qty	Ordering no.	Denomination	Notes
1	1	0909 043 001	Base frame	300×200×12, L=2790
2	2	0909 045 880	Wheel stand	
3	4	0909 037 001	Side support	
4	2	0909 076 001	PU wheel	400×90
5	2	0909 044 001	Idler shaft	
6	4	0909 049 001	Wheel shaft bearing	UCP214
7	2	0215 701 420	Key	20×12×70

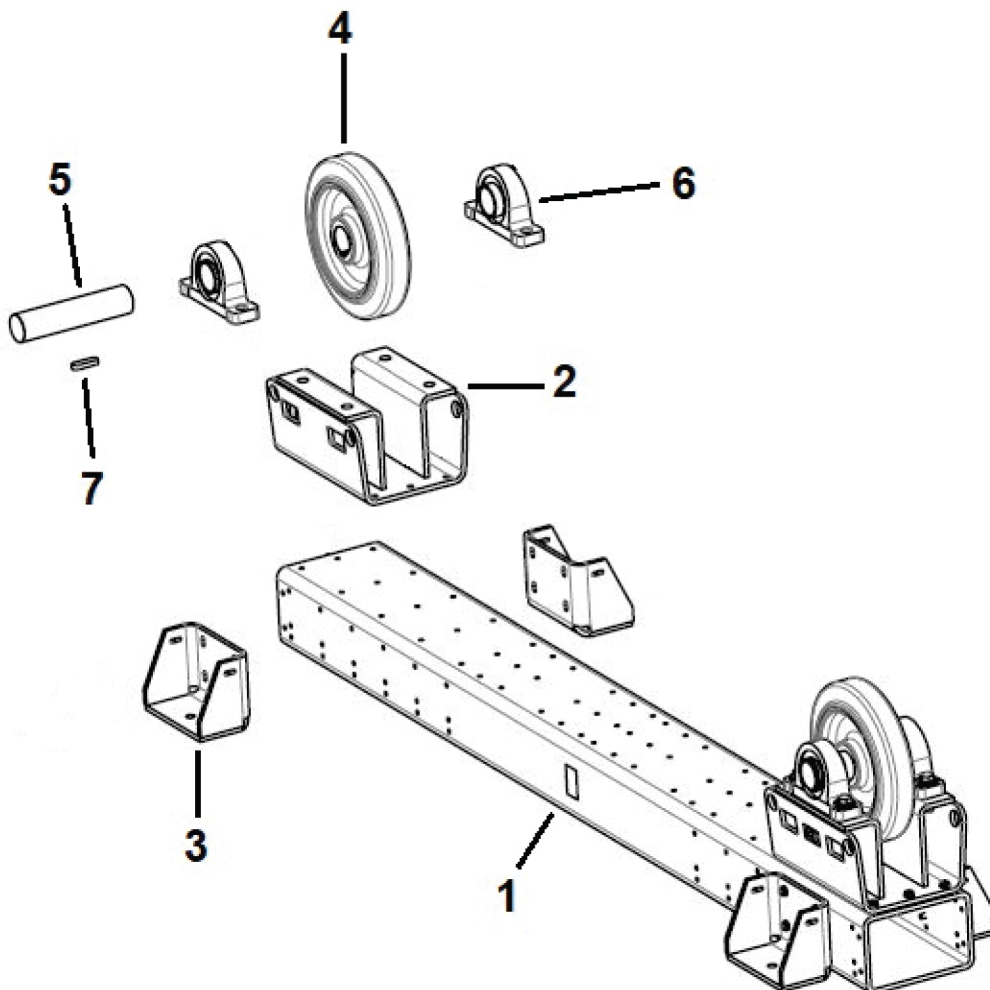

RESERVEONDERDELEN - ECD 30 Lijst van mechanische onderdelen – Aandrijfdeel

Item	Qty	Ordering no.	Denomination	Notes
1	1	0909 035 001	Base frame	400×200×12, L=2790
2	2	0909 036 880	Wheel stand	
3	4	0909 037 001	Side support	
4	4	0909 057 001	PU wheel	400×90
5	2	0909 051 001	Drive shaft	Valid for serial no. 950-xxx-xxxx
5	2	0909 357 001	Drive shaft v2	Valid for serial no. 130-xxx-xxxx
6	4	0909 059 001	Wheel shaft bearing	UCP 217-LBS
7	2	0215 701 431	Key, wheel	22×14×160
8	2	0215 701 347	Key, gearmotor	14×9×125
9.a	1	0909 058 001	Gearmotor left	0.37 kW Valid for serial no. 950-xxx-xxxx
9.a	1	0909 362 001	Gearmotor left v2	0.37 kW Valid for serial no. 130-xxx-xxxx
9.b	1	0909 058 002	Gearmotor right	0.37 kW Valid for serial no. 950-xxx-xxxx
9.b	1	0909 362 002	Gearmotor right v2	0.37 kW Valid for serial no. 130-xxx-xxxx
10	2	0909 138 001	Torque stop	Valid for serial no. 950-xxx-xxxx
10	2	0909 359 001	Torque stop v2	Valid for serial no. 130-xxx-xxxx
11	2	0909 042 001	Cover	Valid for serial no. 950-xxx-xxxx
11	2	0909 358 001	Cover v2	Valid for serial no. 130-xxx-xxxx
11.2	2	0909 296 880	Bracket cover v2	Valid for serial no. 130-xxx-xxxx Not shown in illustration
12	1	0909 104 001	Bracket	
13	1	0909 117 001	Bracket	

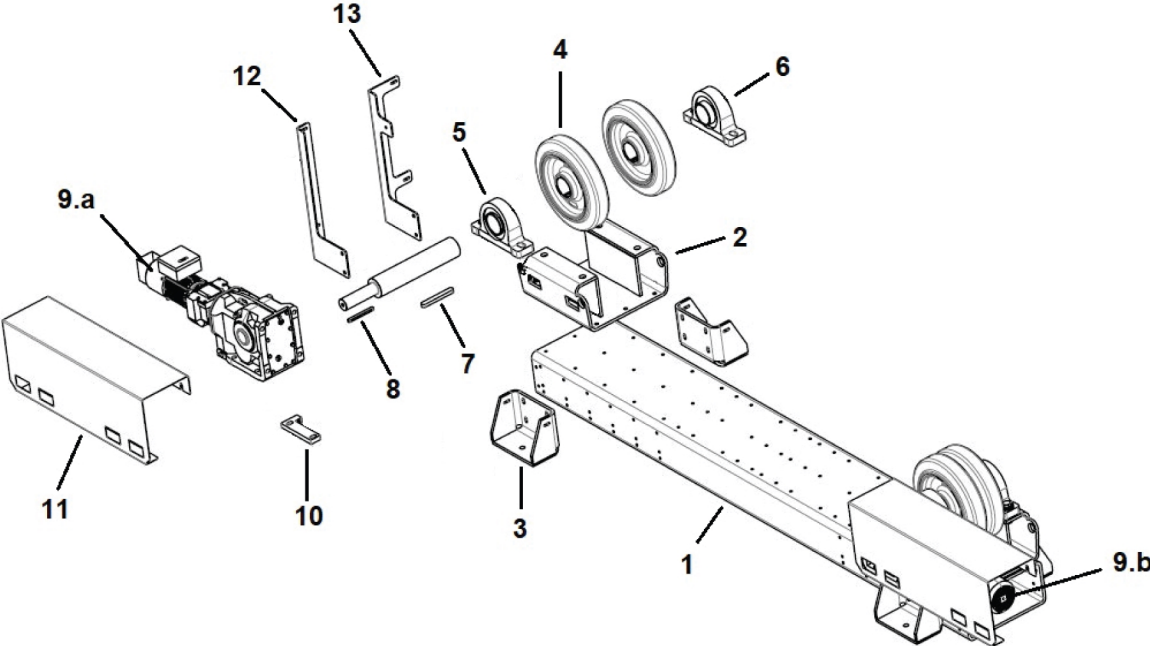

RESERVEONDERDELEN - ECI 30 Lijst van mechanische onderdelen – Vrijloopdeel

Item	Qty	Ordering no.	Denomination	Notes
1	1	0909 035 001	Base frame	400x200x12, L=2790
2	2	0909 036 880	Wheel stand	
3	4	0909 037 001	Side support	
4	4	0909 057 001	PU wheel	400x90
5	2	0909 038 001	Idler shaft	
6	4	0909 059 001	Wheel shaft bearing	UCP 217-LBS
7	2	0215 705 912	Key	22×14×90

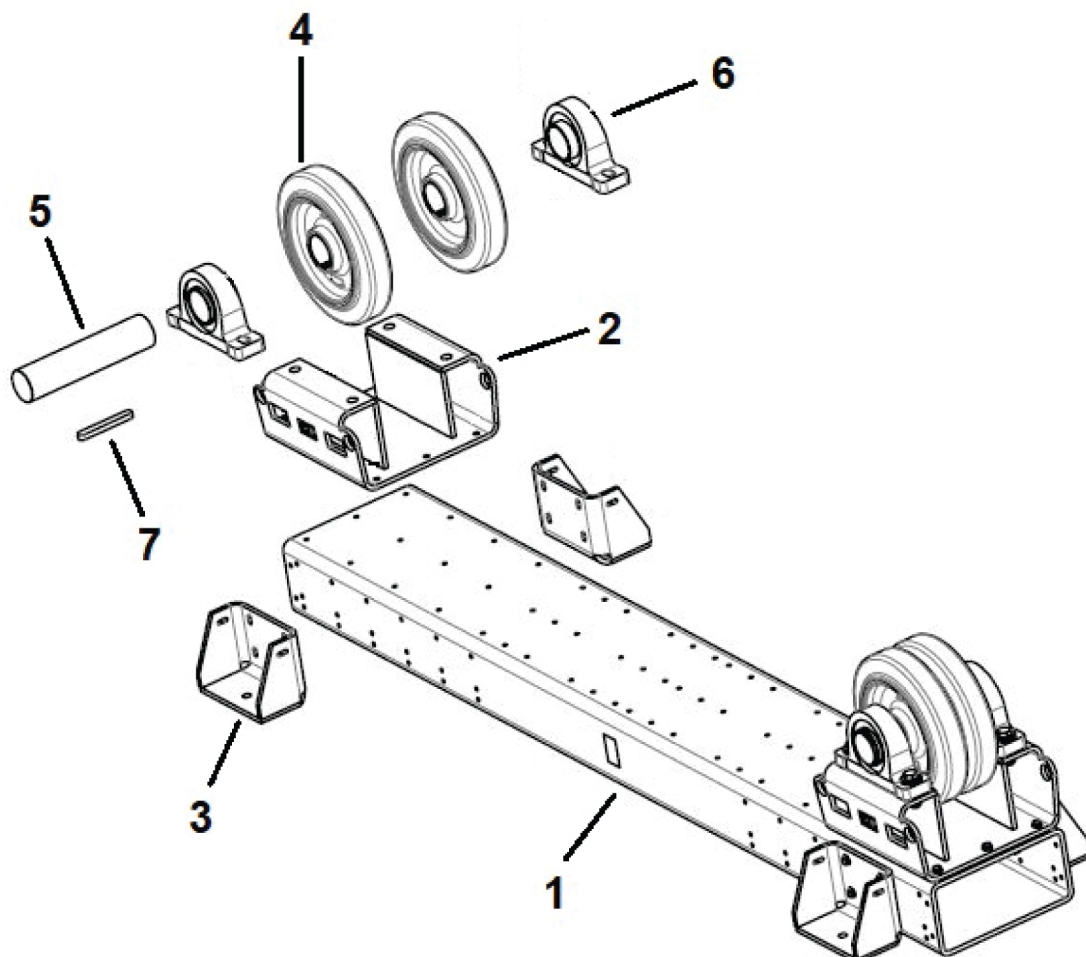

RESERVEONDERDELEN - ECD 60 Lijst van mechanische onderdelen – Aandrijfdeel

Item	Qty	Ordering no.	Denomination	Notes
1	1	0909 088 001	Base frame	400×200×16, L=3650
2	2	0909 089 880	Wheel stand	
3	4	0909 098 001	Side support	
4	4	0909 096 001	PU wheel	580×180
5	2	0909 094 001	Drive shaft	
6	4	0909 097 880	Wheel shaft bearing	SNL519
7	2	0215 701 430	Key, wheel	22×14×140
8	2	0215 701 412	Key, gearmotor	18×11×160
9.a	1	0909 095 001	Gearmotor left	0.75 kW Valid for serial no. 950-xxx-xxxx
9.a	1	0909 363 001	Gearmotor left v2	0.75 kW Valid for serial no. 130-xxx-xxxx
9.b	1	0909 095 002	Gearmotor right	0.75 kW Valid for serial no. 950-xxx-xxxx
9.b	1	0909 363 002	Gearmotor right v2	0.75 kW Valid for serial no. 130-xxx-xxxx
10	2	0909 128 001	Torque stop	Valid for serial no. 950-xxx-xxxx
10	2	0909 374 001	Torque stop v2	Valid for serial no. 130-xxx-xxxx
11	2	0909 110 001	Cover	Valid for serial no. 950-xxx-xxxx
11	2	0909 373 001	Cover v2	Valid for serial no. 130-xxx-xxxx
11.2	2	0909 296 880	Bracket cover v2	Valid for serial no. 130-xxx-xxxx Not shown in illustration
13	1	0909 104 001	Bracket	
14	1	0909 117 001	Bracket	

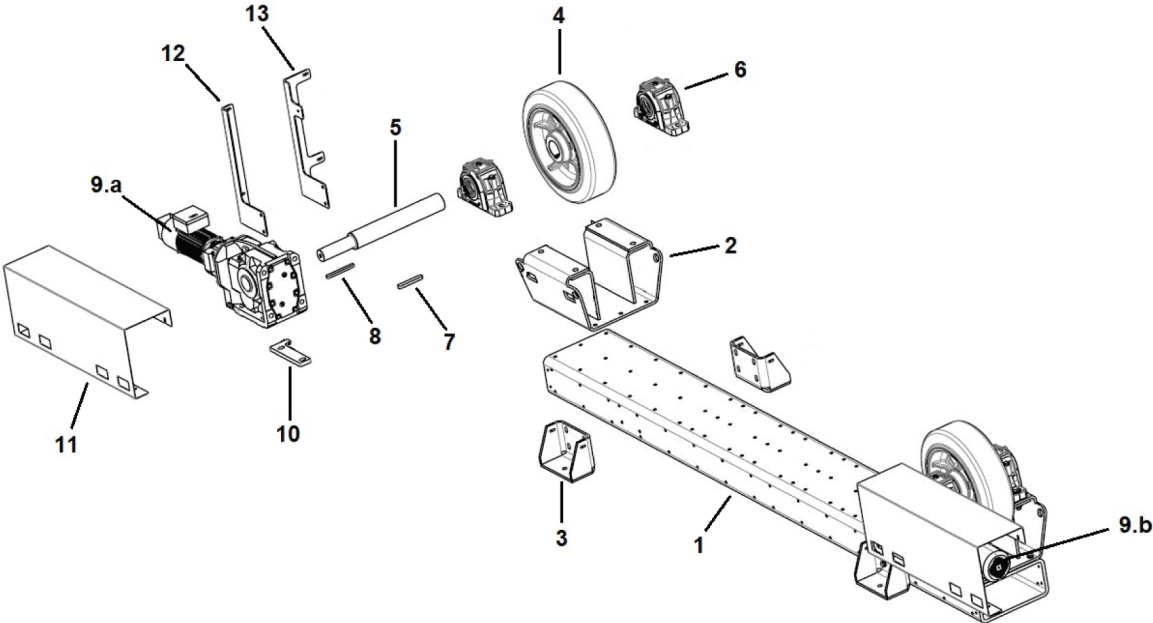

RESERVEONDERDELEN - ECI 60 Lijst van mechanische onderdelen – Vrijloopdeel

Item	Qty	Ordering no.	Denomination	Notes
1	1	0909 088 001	Base frame	400×200×16, L=3650
2	2	0909 089 880	Wheel stand	
3	4	0909 098 001	Side support	
4	4	0909 096 001	PU wheel	
5	2	0909 093 001	Idler shaft	
6	4	0909 097 880	Wheel shaft bearing	SNL519
7	2	0215 701 430	Key	22×14×140

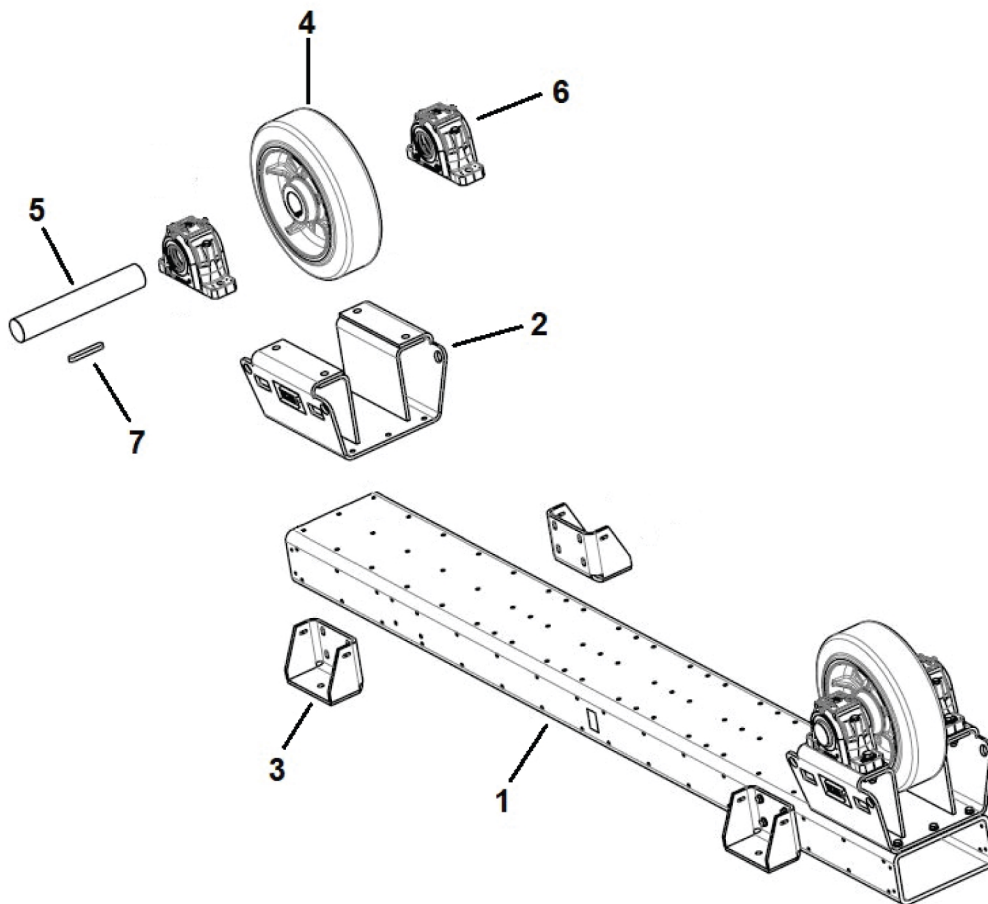

RESERVEONDERDELEN - ECD 90 Lijst van mechanische onderdelen – Aandrijfdeel

Item	Qty	Ordering no.	Denomination	Notes
1	1	0909 387 001	Base frame	500×200×16, L=3650
2	2	0909 083 880	Wheel stand	
3	4	0909 098 001	Side support	
4	2	0909 072 001	PU wheel	580×250
5	2	0909 086 001	Drive shaft	
6	4	0909 097 880	Wheel shaft bearing	SNT519
7	2	0215 705 911	Key, wheel	
8	2	0215 701 427	Key, gearmotor	22×12×240
9.a	1	0909 060 001	Gearmotor left	1.00 kW Valid for serial no. 950-xxx-xxxx
9.a	1	0909 364 001	Gearmotor left v2	1.00 kW Valid for serial no. 130-xxx-xxxx
9.b	1	0909 060 002	Gearmotor right	1.00 kW Valid for serial no. 950-xxx-xxxx
9.b	1	0909 364 002	Gearmotor right v2	1.00 kW Valid for serial no. 130-xxx-xxxx
10	2	0909 084 001	Torque stop	Valid for serial no. 950-xxx-xxxx
10	2	0909 378 001	Torque stop v2	Valid for serial no. 130-xxx-xxxx
11	2	0909 087 001	Cover	Valid for serial no. 950-xxx-xxxx
11	2	0909 377 001	Cover v2	Valid for serial no. 130-xxx-xxxx
11.2	2	0909 296 880	Bracket cover v2	Valid for serial no. 130-xxx-xxxx Not shown in illustration
12	1	0909 104 001	Bracket	
13	1	0909 118 001	Bracket	

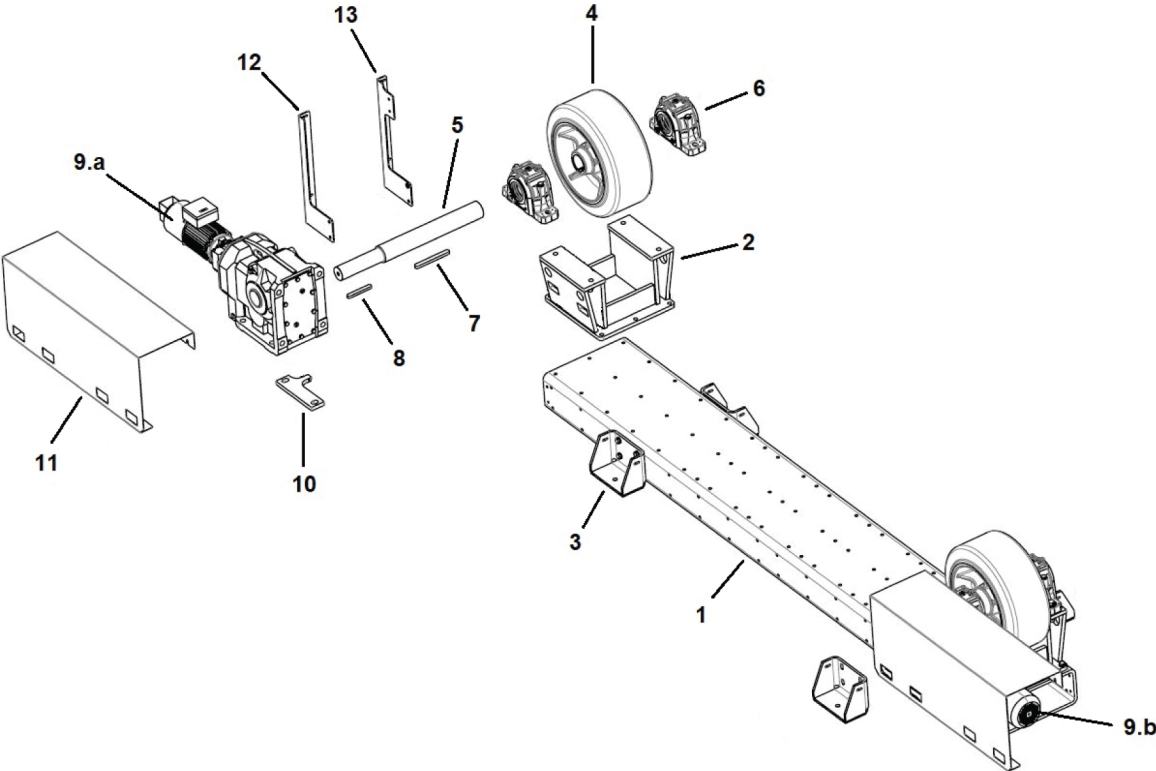

RESERVEONDERDELEN - ECI 90 Lijst van mechanische onderdelen – Vrijloopdeel

Item	Qty	Ordering no.	Denomination	Notes
1	1	0909 387 001	Base frame	
2	2	0909 083 880	Wheel stand	
3	4	0909 098 001	Side support	
4	2	0909 072 001	PU wheel	580×250
5	2	0909 075 001	Idler shaft	
6	4	0909 097 880	Wheel shaft bearing	SNT519
7	2	0215 705 911	Key	

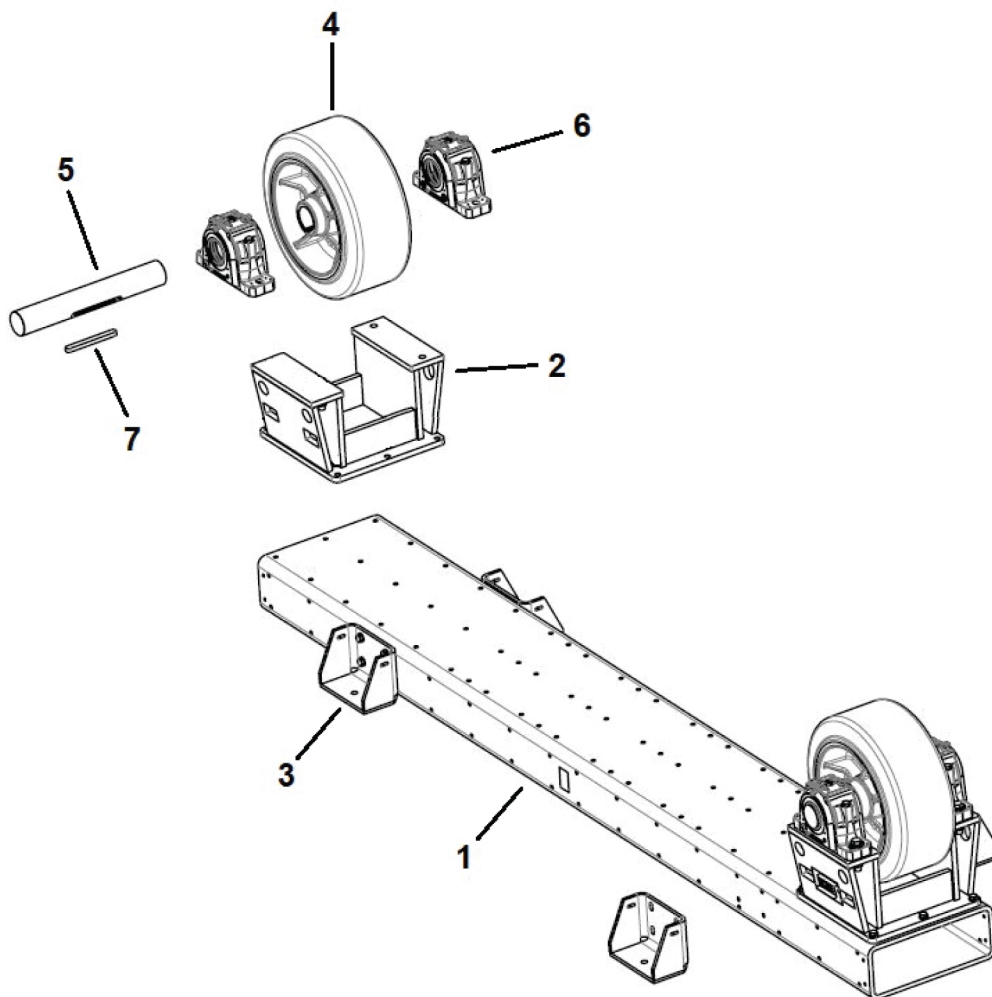

RESERVEONDERDELEN - ECD 120 Lijst van mechanische onderdelen – Aandrijfdeel

Item	Qty	Ordering no.	Denomination	Notes
1	1	0909 108 880	Base frame	600×200×16, L=3650
2	2	0909 106 880	Wheel stand	
3	4	0909 098 001	Side support	
4	4	0909 101 001	PU wheel	580×180
5	2	0909 113 001	Drive shaft	
6	4	0909 109 880	Wheel shaft bearing	SNL524
7	4	0215 701 448	Key	28×16×140
8	2	0215 701 441	Key	25×14×200
9.a	2	0909 105 001	Gearmotor left	1.50 kW Valid for serial no. 950-xxx-xxxx
9.a	2	0909 365 001	Gearmotor left v2	1.50 kW Valid for serial no. 130-xxx-xxxx
9.b	2	0909 105 002	Gearmotor right	1.50 kW Valid for serial no. 950-xxx-xxxx
9.b	2	0909 365 002	Gearmotor right v2	1.50 kW Valid for serial no. 130-xxx-xxxx
10	2	0909 114 880	Torque stop	Valid for serial no. 950-xxx-xxxx
10	2	0909 382 880	Torque stop v2	Valid for serial no. 130-xxx-xxxx
11	2	0909 115 001	Cover	Valid for serial no. 950-xxx-xxxx
11	2	0909 381 001	Cover v2	Valid for serial no. 130-xxx-xxxx
11.2	2	0909 296 880	Bracket cover v2	Valid for serial no. 130-xxx-xxxx Not shown in illustration
12	1	0909 104 001	Bracket	
13	1	0909 119 001	Bracket	

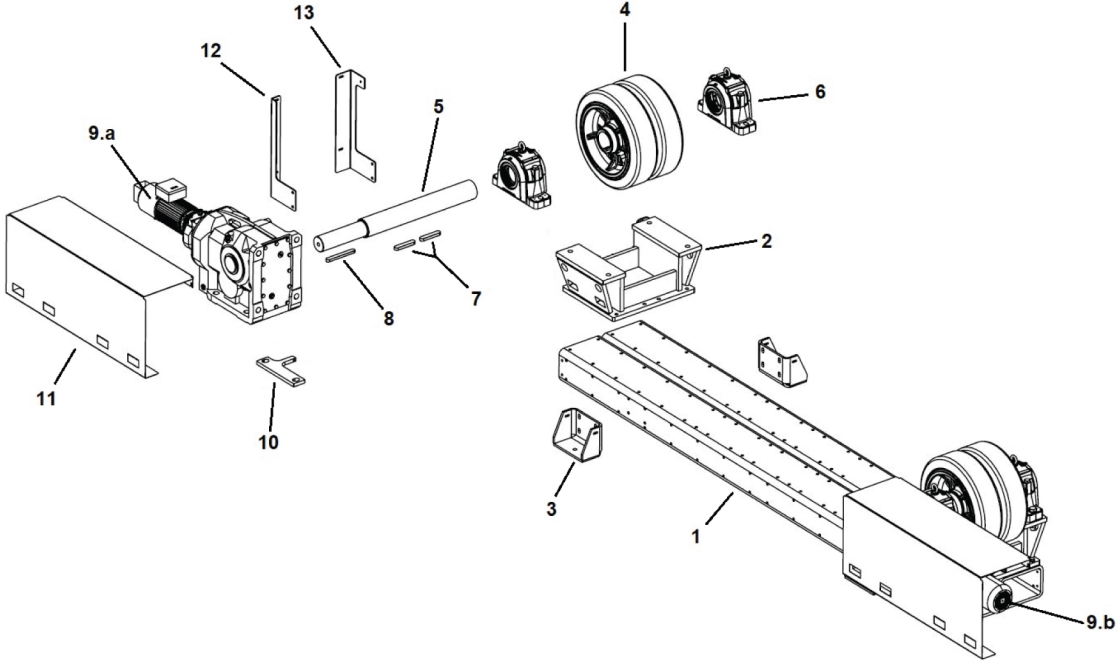

RESERVEONDERDELEN - ECI 120 Lijst van mechanische onderdelen – Vrijloopdeel

Item	Qty	Ordering no.	Denomination	Notes
1	1	0909 108 880	Base frame	
2	2	0909 106 880	Wheel stand	
3	4	0909 098 001	Side support	
4	4	0909 101 001	PU wheel	580x180
5	2	0909 079 001	Idler shaft	
6	4	0909 109 880	Wheel shaft bearing	SNT524
7	4	0215 701 448	Key	28×16×140

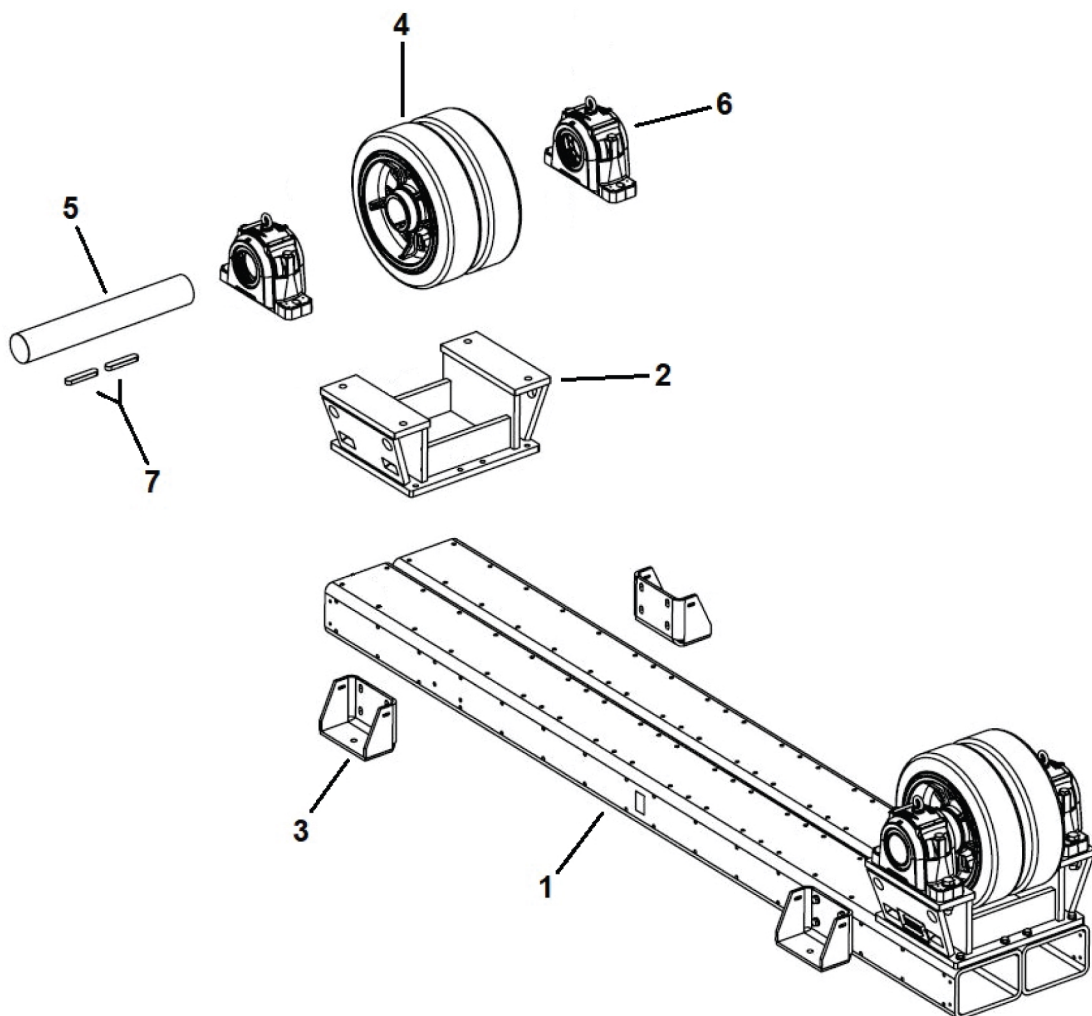

RESERVEONDERDELEN - Regelkast

Item	Qty	Ordering no.	Denomination	Marking	Notes
1	1	0908 800 209	Circuit breaker	A2	3P 10A C
2	2	0805 586 002	Contactator	A7.5 & A7.6	24 VDC
3	1	0908 800 400	Power supply DC	A4	24VDC/5A, 3AC400
4	1	0451 385 108	Safety relay, SSR10	A24	24 VDC
5	1	0908 800 202	Circuit breaker	A3	1P 4A C
6	1	0909 551 885	CPU and software ECD 7.5	A10	
	1	0909 500 885	CPU and software ECD 15	A10	
	1	0909 501 885	CPU and software ECD 30	A10	
	1	0909 502 885	CPU and software ECD 60	A10	
	1	0909 503 885	CPU and software ECD 90	A10	
	1	0909 504 885	CPU and software ECD 120	A10	
7	1	0909 551 885	Inverter w. configuration ECD 7.5	A5	0.55 kW
	1	0909 500 886	Inverter w. configuration ECD 15	A5	0.55 kW
	1	0909 501 886	Inverter w. configuration ECD 30	A5	0.75 kW
	1	0909 502 886	Inverter w. configuration ECD 60	A5	1.1 kW
	1	0909 503 886	Inverter w. configuration ECD 90	A5	2.2 kW
	1	0909 504 886	Inverter w. configuration ECD 120	A5	2.2 kW
8	2	0908 800 304	Motor circuit breaker, ECD 7.5	A6.1 and A6.2	1.1–1.6 A
	2	0908 800 302	Motor circuit breaker, ECD 15	A6.1 and A6.2	0.7-1.0 A
	2	0908 800 303	Motor circuit breaker, ECD 30	A6.1 and A6.2	0.9–1.25 A
	2	0908 800 304	Motor circuit breaker, ECD 60	A6.1 and A6.2	1.1–1.6 A
	2	0908 800 306	Motor circuit breaker, ECD 90	A6.1 and A6.2	1.8–2.5 A
	2	0908 800 307	Motor circuit breaker, ECD 120	A6.1 and A6.2	2.2–3.2 A
9	4	0452 116 008	Socket	A8.1, A8.2, A8.3, A8.4	
10	4	0452 116 004	Relay	A8.1, A8.2, A8.3, A8.4	5A/250A AC 5A/30V DC
11	1	0802 524 553	ProfiNet	A20	ET200SP
12	4	0802 524 556	Back plan module	A21–A23	ET200SP
13	2	0802 524 562	Digital input module	A21.1 and A21.2	ET200SP
14	1	0802 524 575	DO 16X24VDC	A22	ET200SP
15	1	0802 524 589	AQ 2xU	A23	ET200SP
16	3	0802 083 009	Terminals	X1	L1, L2, L3
17	2	0805 586 002	Motor contactor, rollers	A7.1 and A7.2	24 VDC
18	2	0805 586 002	Motor Contactor, rail car (opt.)	A7.3 and A7.4	24 VDC
19	7	0802 083 022	Earthing terminals	X1 and X2	PE

Item	Qty	Ordering no.	Denomination	Marking	Notes
20	5	0802 083 081	Terminals	X2	+ 24 VDC
21	4	0802 083 081	Terminals	X2	0 VDC
22	1	0802 524 505	AO card, digital display	X10.2	If applicable

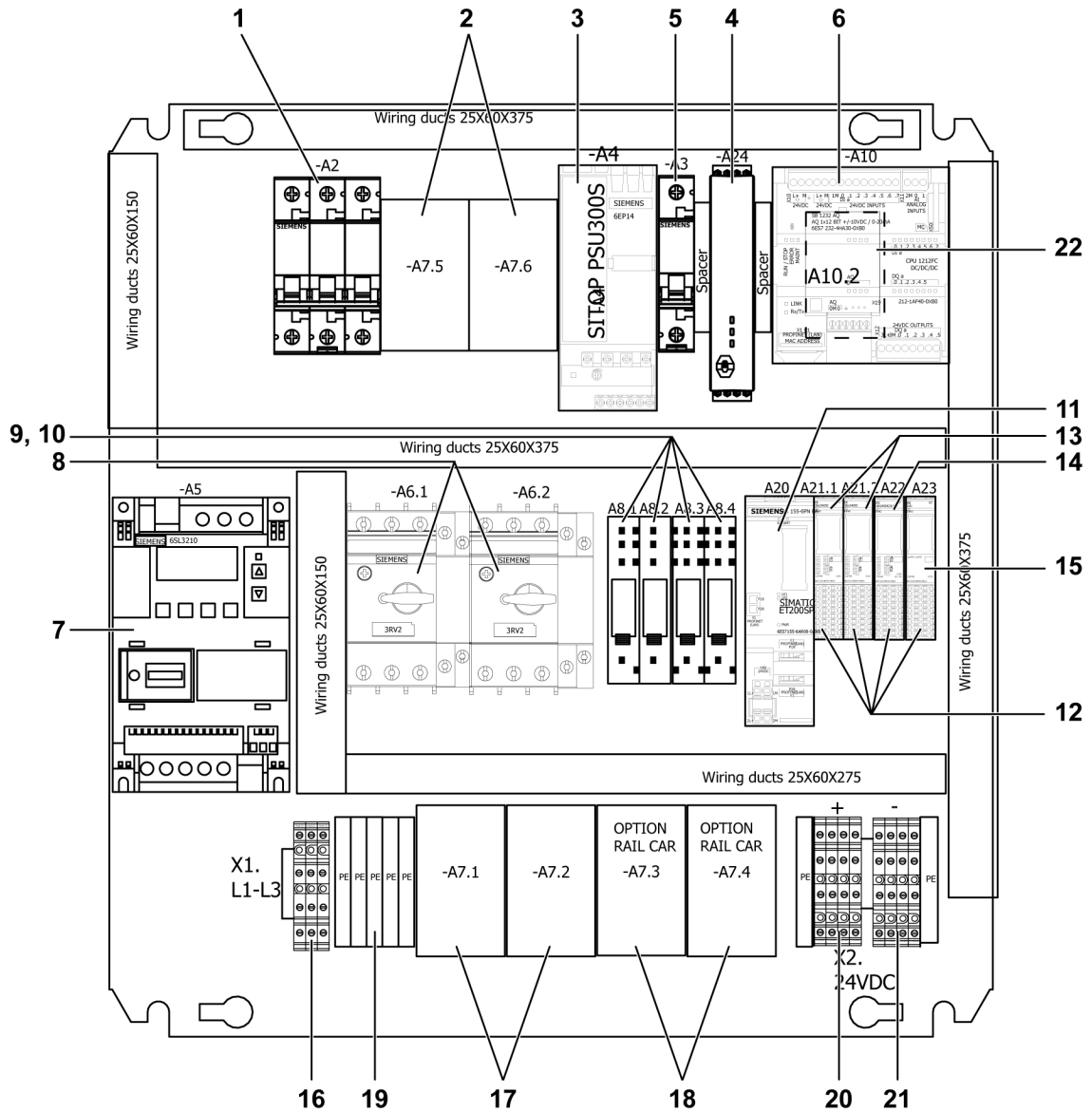

RESERVEONDERDELEN - Elektrische onderdelen - Regelkast

Item	Qty	Ordering no.	Denomination	Marking	Notes
1	1	0908 800 001	Mains switch	A1	3P 16A
2	1	0908 800 100	Emergency stop button	A30	
3	1	0908 800 111	Illuminated pushbutton, WHITE	A32	22MM 1NO
4	1	0908 800 115	Illuminated pushbutton, RED	A31	22MM 1NO
5	1	0908 800 114	Illuminated pushbutton, BLUE	A34	22MM 1NO
6	1	0908 800 113	Illuminated pushbutton, GREEN	A33	22MM 1NO
7	1	0909 530 950	Plug, male	1XP1	
8	1	0909 530 951	Plug, female	1XS2	
9	1	0900 500 887	Digital display with configuration	A35	Optional

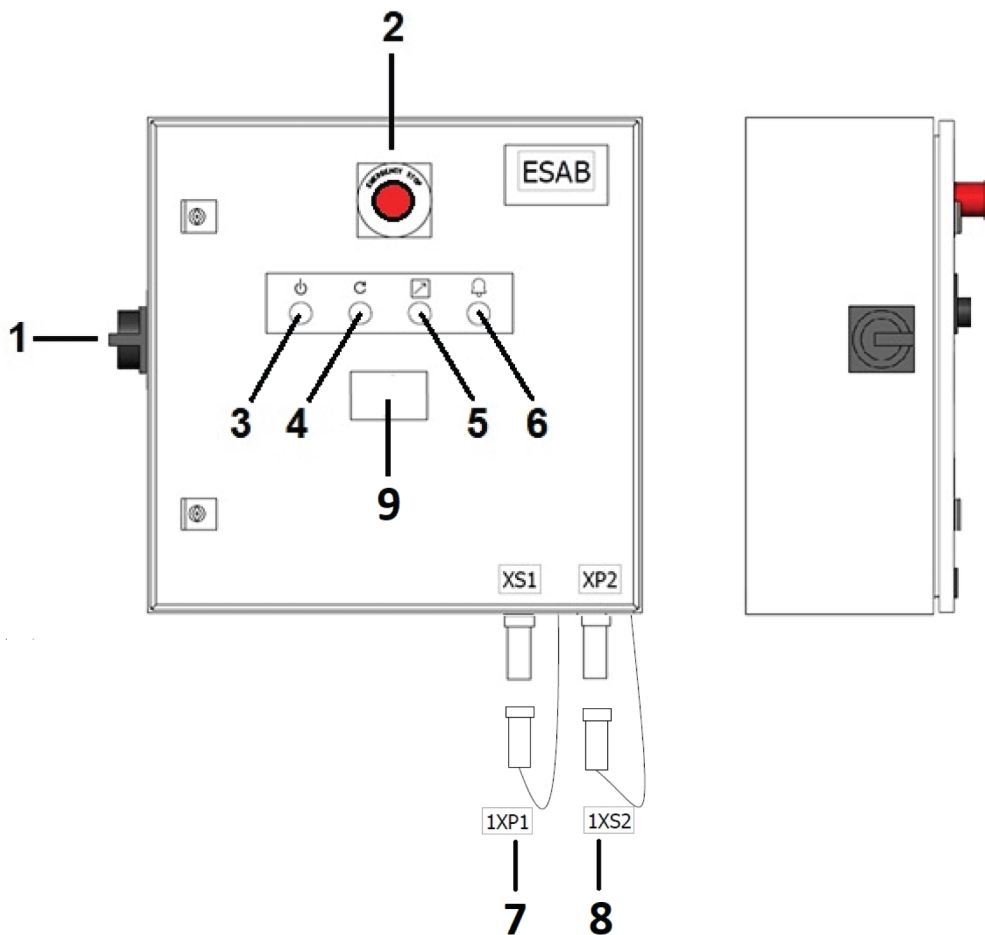

RESERVEONDERDELEN - Draadloos regelsysteem

Item	Qty	Ordering no.	Denomination	Notes
1	1	0909 500 903	Complete transmitter unit	

Wireless remote-control pendant

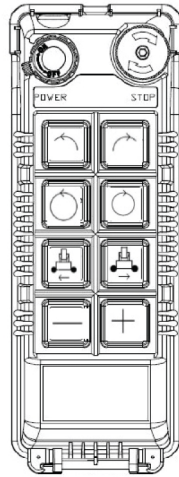

Charger

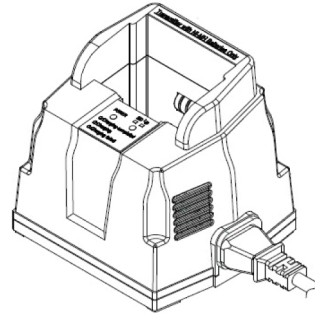

Receiver

FRONT VIEW

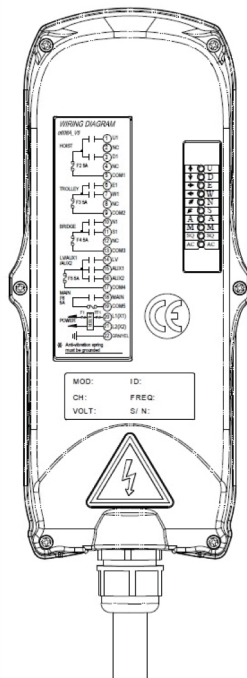

BACK VIEW

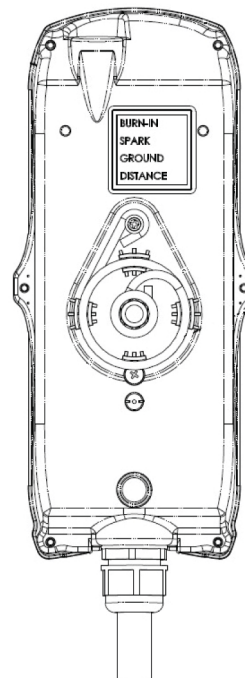



A WORLD OF PRODUCTS AND SOLUTIONS.



Ga voor contactgegevens naar <http://esab.com>

ESAB AB, Lindholmsallén 9, Box 8004, 402 77 Gothenburg, Sweden, Phone +46 (0) 31 50 90 00

manuals.esab.com



CE

